

F103 KAWADA CONV.

FO-104 F103 KAWADAコンバージョン

この度はF103 KAWADAコンバージョンをお買い上げ頂き誠にありがとうございます。
本製品はタミヤF103シャーシをカーボンダブルデッキ仕様にするコンバージョンキットです。
組立の際にはタミヤF103のキットに付属の組立説明書と本書を参考に組み立ててください。

F103(F-1)からコンバージョンするのに必要なもの
TAMIYA F103(F-1)キット(タミヤ製)
F103GT R部品 サーボステア(タミヤ製 SP.1227)

F103GTからコンバージョンするのに必要なもの
TAMIYA F103GTキット(タミヤ製)
RDフロントアップライトセット(タミヤ製 SP.395)
F103RM用デフジョイント、ホイールストップ(タミヤ製 9805524)
F103RM用デフギヤ袋詰(タミヤ製 SP.506)
デフハウジングAとBを使用します。
F103RM用ボールデフ袋詰(タミヤ製 50388)
デフベアラー、1150スラストベアリングを使用します。
F103用ボディ・ウイング類(タミヤ製・サードパーティー製)
F103用ホイール(当社製FO25, FO26, FO25P, FO26P)
F103用タイヤ(当社製 FO1m, FO11)
5x8mmボールベアリング:4個(当社製 SY37x2個)

製品改良のため、予告なく仕様を変更することがあります。
予めご了承ください。
Specifications are subject to change without notice.

プラパーツ Plastic Parts

不使用部品
Not used

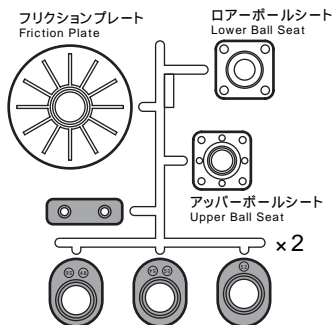
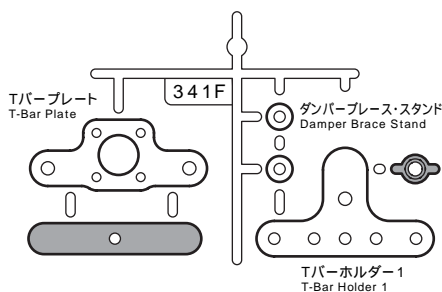

F103キット 標準パーツ

説明図の中で線掛けされている部品はF103キット標準パーツを使用します。
This gray color parts is F103 standard parts.

このパーツは実寸です。
組み立ての際のチェックにお使い下さい。
The following is an actual size drawing.
You can place the part on top of the drawing to be sure you have picked up the right one.

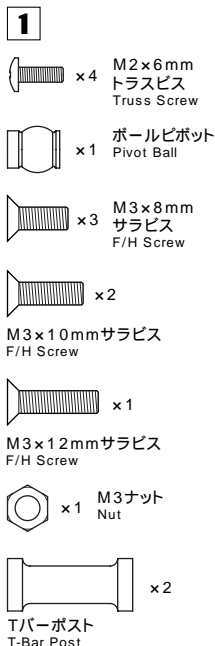

1 Tバーの取付 Install T-Bar

ボールシートについて

アッパーボールシートにはロアボールシートの突起2箇所に対して4箇所穴が空いています。なるべくスムーズに動く方で組み立てて下さい。M2x6トラスビスで締め込む時、ビスは締め込み過ぎないで下さい。ボールピボットがスムーズに動かなくなります。

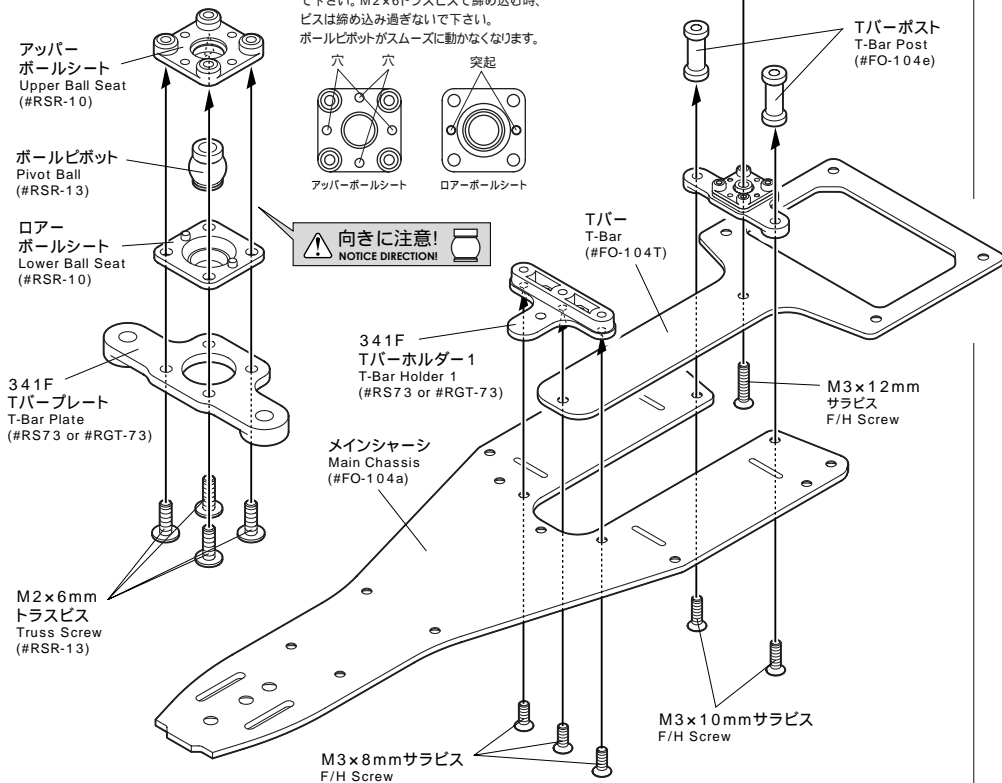
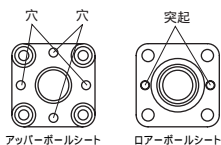

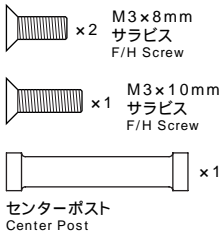
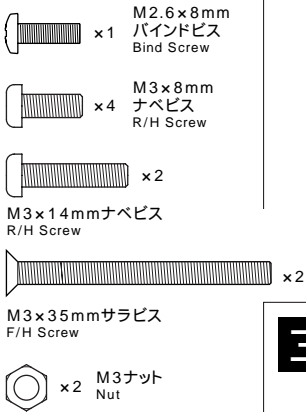
2**3**

2 ポストの取付

Install Post

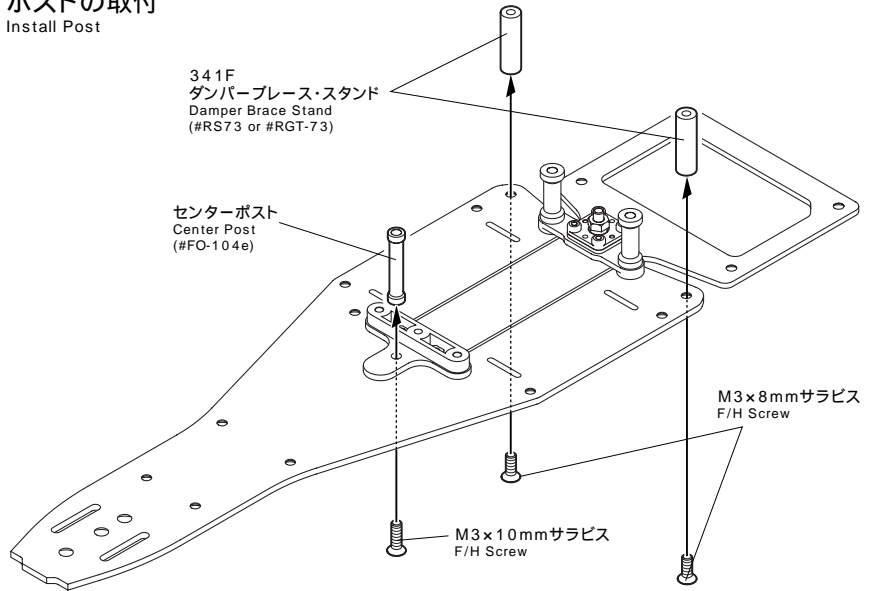

3 アッパーデッキ・ダンパーブレースの取付

Install Upper Deck & Damper Brace

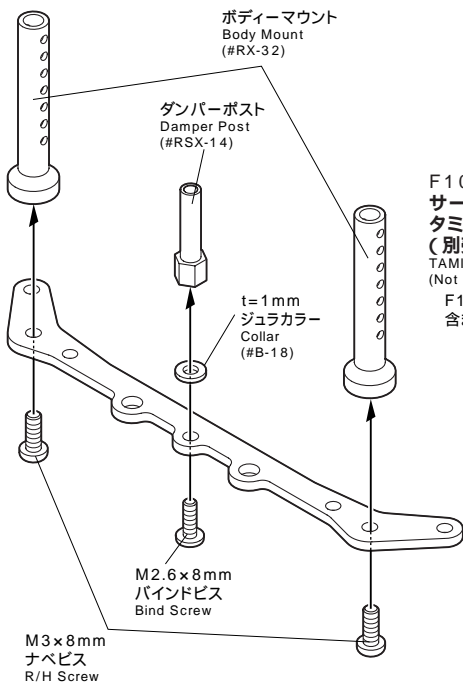

F103GT R部品
サーボステー
タミヤ製 SP.1227
(別売)
TAMIYA SP.1227
(Not Included)
F103RMキットには
含まれていません。

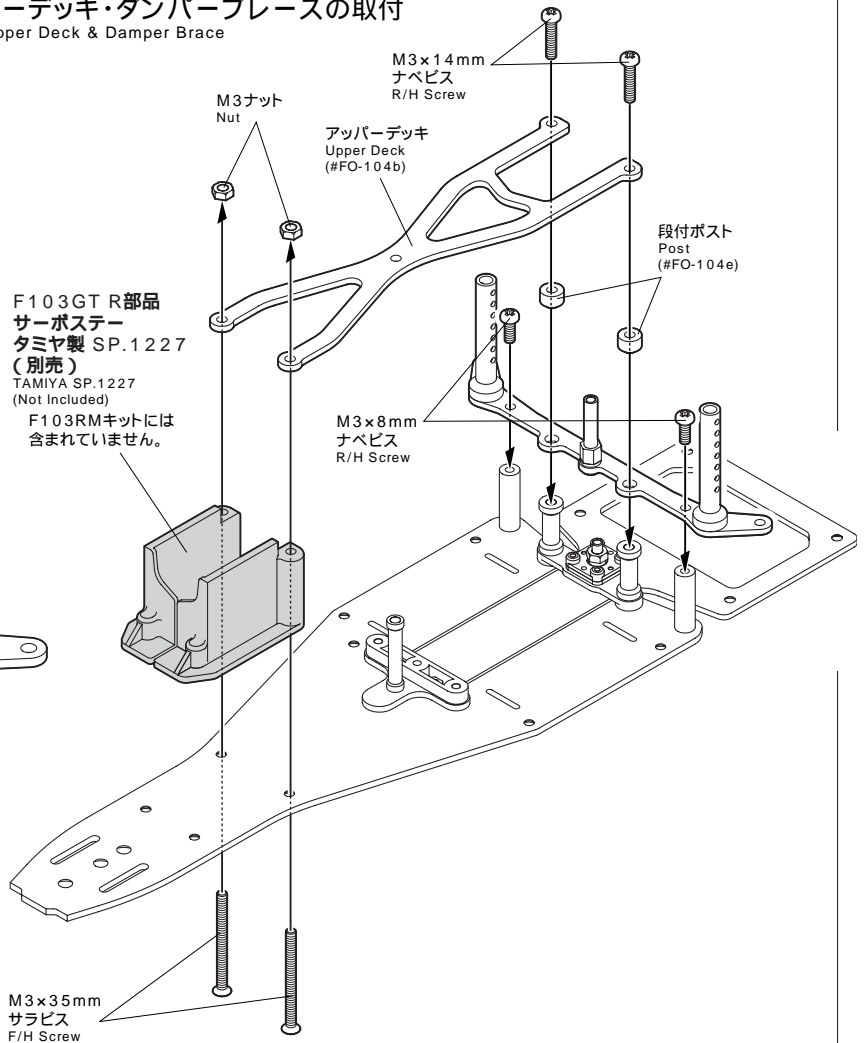
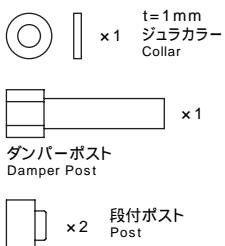
**2**

4

4 フリクションプレートの取付

Install Friction Plate

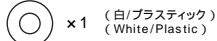
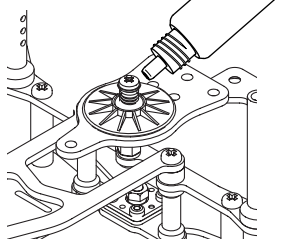
M2.6×6mm バインドビス
Bind Screw×1 (白/プラスチック)
スプリングストッパー
Spring Stopper×2
4mm Oリング
O-Ring×2
プレッシャースプリング
Pressure Springシリコンオイル
Silicon Oil
(Not included)

4mm Oリングにシリコンオイルを1滴程度注します。何も塗らないとOリングがスムーズに動かなくなりフリクションプレートの機能が発揮できなくなります。シリコンオイルの番手は何番でも構いませんができるだけ柔らかいものをお薦めします。

スプリングストッパー
Spring Stopper
(#RSX-14)プレッシャースプリング
Pressure Spring
(#RSX-14)4mm Oリング
O-Ring
(#RSX-14)フリクションプレート
Friction Plate
(#RSR-10)MA 12
5mmビロボール
BallMA 19
3mmナット
Nutフリクションプレート
Friction Plate
(#RSR-10)MA 12
5mmビロボール
BallM2.6×6mm
バインドビス
Bind Screwアッパーブレース
Upper Brace
(#FO-104d)MA 8
3×12mm
タッピングビス
Tapping ScrewMA 22
アルミスペーサーは
使用しません。
Disuse

C1

4mm Oリング
O-Ring
(#RSX-14)プレッシャースプリング
Pressure Spring
(#RSX-14)FO-9
カーボン・リヤシャフト
Carbon Rear Shaft

タミヤF103のキットに付属の組立説明書を参考にサスアーム等その他の部品を取付完成です。

写真はF103に本製品を組み込んだ完成見本です。
本製品の他に当社製F103用オプションパーツを使用しています。

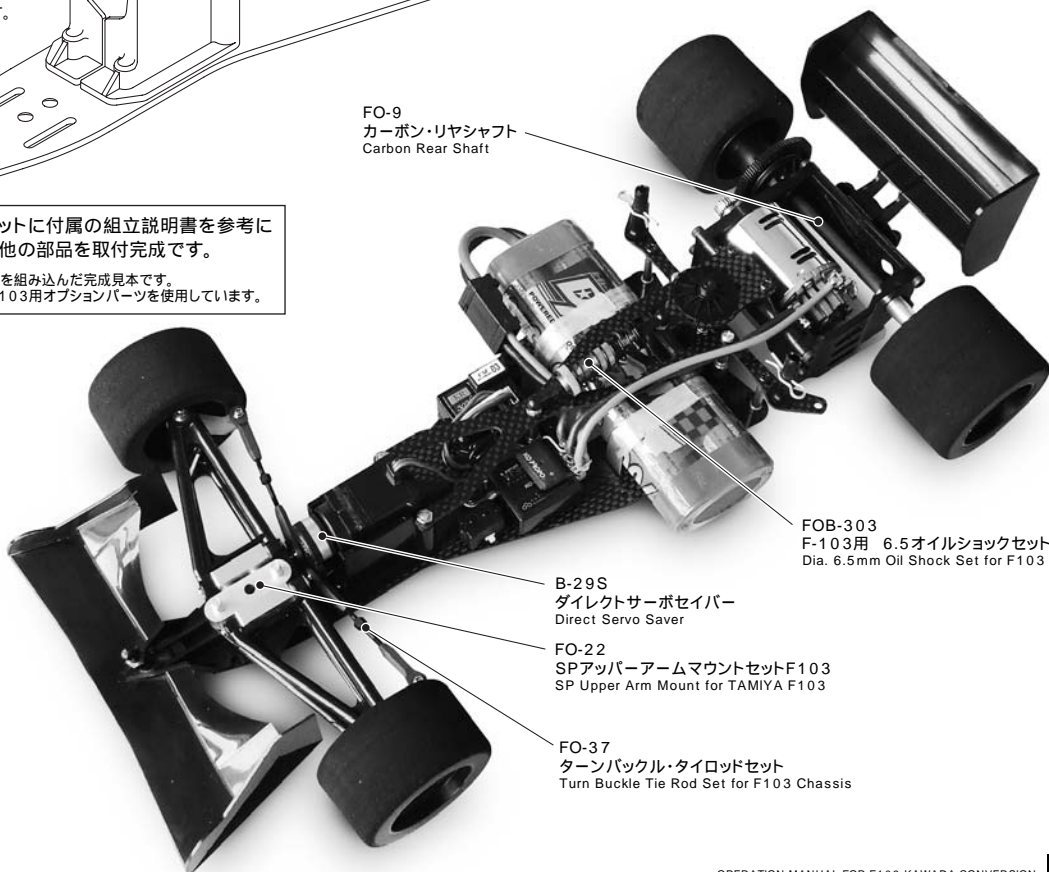

FOB-303
F-103用 6.5オイルショックセット
Dia. 6.5mm Oil Shock Set for F103

B-29S
ダイレクトサーボセイバー
Direct Servo Saver

FO-22
SPアッパーアームマウントセットF103
SP Upper Arm Mount for TAMIYA F103

FO-37
ターンバuckle・タイロッドセット
Turn Buckle Tie Rod Set for F103 Chassis

別売のクイックバッテリーホルダーの取付方

取付に必要なM3×8mmサラビスはB-20 クイックバッテリーホルダーには含まれていません。

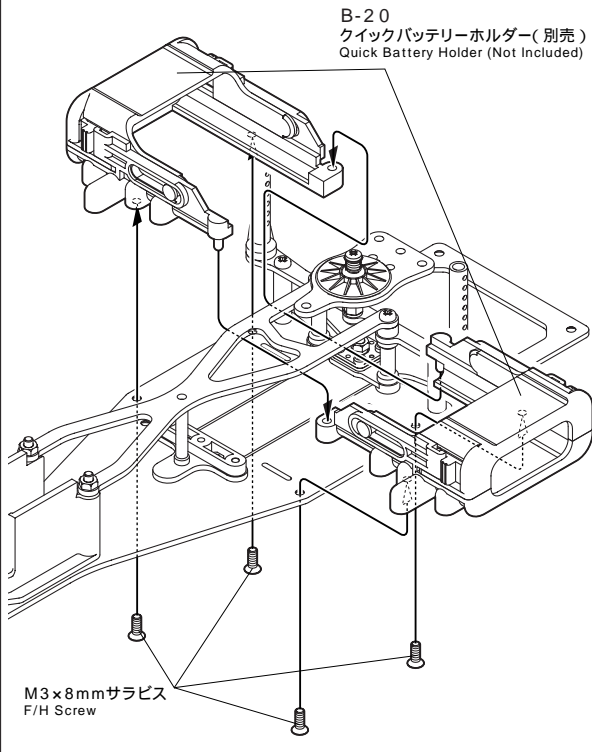

別売のローリングダンパーの取付方

取付に必要なM3ナットやジョイントボールはRSX-77 ローリングダンパーセットに付属しています。

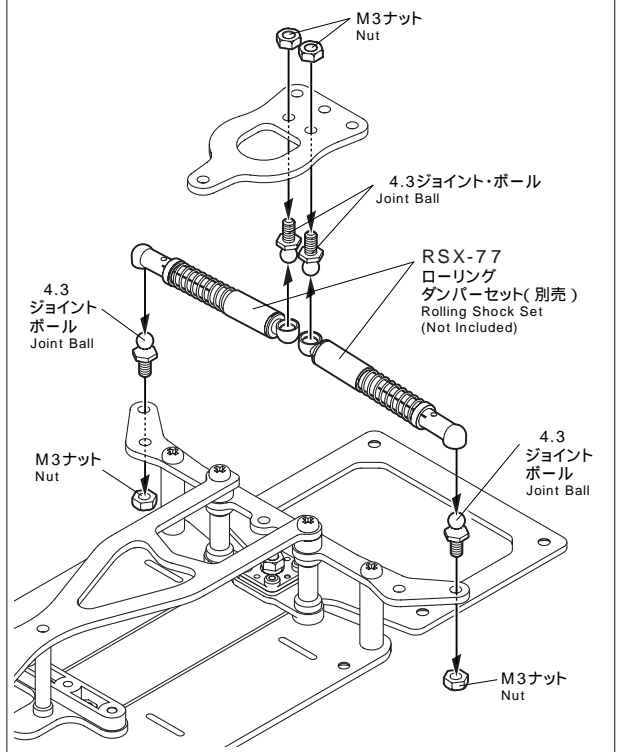

当社では以下の仕様で走行テストを行いました。セッティングの参考にしてください。

<サーキット> 屋外低グリップ路面

<フロント> リンクサス仕様

- フロントタイヤ F-1 & Cカー用小径フロントタイヤ・ロングライフ (#FO-1M)
- フロントタイヤ径 55mm
- フロントホイール F103用フロントホイール・ブラック (#FO-25)
- 車高 3.5mm
- グリップ剤 内側1/2塗り(曲がり過ぎるよう場合は内側1/3)
- スプリング ミディアム 0.5 (#KM-17)
- トー角 トーアウト 0.5°

<リア>

- リヤタイヤ F-1 & Cカー用リヤタイヤ・ロングライフ (#FO-11)
- リヤタイヤ径 55mm
- リヤホイール F103用リヤホイール・ブラック (#FO-26)
- 車高 4.0mm
- ハイトアダプター オフセット 0
- グリップ剤 全塗り
- フリクショングリス #10,000 (SK-1)
- センターショック F-103用 6.5・オイルショックセット (#FOB-320)
- ショックオイル #300 (#DNS-30)
- ショックスプリング ソフト (#FOB-320 標準スプリング)

<その他使用オプションパーツ>

- SPアッパーアームマウント (#FO-22)
- カーボン・リヤシャフト (#FO-9)
- デルリン・ダンパーワッシャー (#RS-77)
- ダイレクトサーボセイバー (#B-29S)
- カーボン・リヤシャフト (#FO-9)
- ターンバックル・タイロッドセット (#FO-37)
- インチスパー変換アダプター (#FO-21)

F103 KAWADAコンバージョン パーツリスト

品番 Parts No.	品名 Description	定価 (税別) Retail price
-----------------	-------------------	-------------------------

スペアパーツ SPARE PARTS

FO-104a	メインシャーシ FO-104用	MAIN CHASSIS for FO104	¥5,000
FO-104b	アッパーデッキ FO-104用	UPPER DECK for FO104	¥2,400
FO-104c	アッパーブレース FO-104用	UPPER BRACE for FO104	¥1,000
FO-104d	ダンパーブレース FO-104用	DAMPER BRACE for FO104	¥1,800
FO-104e	ポストセット FO-104用	POST SET for FO104	¥800
FO-104T	Tバー FO-104用	T-BAR for FO104	¥1,500
RS-73	ブラパーツ 'F' (モーターマウント&ポスト)	PLASTIC PARTS 'F' for M300SX	¥800
RGT-73	ブラパーツ 'F' (モーターマウント&ポスト)	PLASTIC PARTS 'F' for M300GT	¥1,000
RSR-10	ブラパーツ 'B' (ボールシート&フリクションプレート)	PLASTIC PARTS 'B' (BALL SHEET & FRICTION PLATE)	¥1,000
RX-32	ボディマウント	BODY MOUNT : 2pcs.	¥300
RSR-13	リヤボールピボットセット	REAR PIVOT BALL SET	¥700
RSX-14	ダンパーシャフト&スプリング	DAMPER SHAFT & SPRING	¥500
B-18	ジュワカラーセット 3mm t=0.5・0.75・1・2・3・5・各4個入	DURALUMIN SPACER SET(0.5, 0.75, 1.0, 2.0, 3.0, 5.0mm: Each 4pcs)	¥400

オプションパーツ OPTION PARTS

B-20	クイックバッテリーホルダー	QUICK BATTERY HOLDER	¥1,500
B-29S	ダイレクトサーボセイバー	DIRECT SERVO SAVER with LOCK PIN	¥700
RS-77	デルリン・ダンパーワッシャー	POM DAMPER WASHER	¥900
RSX-77	ローリングダンパーセット	ROLLING SHOCK SETS	¥1,200
FO-9	カーボン・リヤシャフト	CARBON SHAFT	¥1,300
FO-21	インチスパー変換アダプター	INCH SPUR GEAR ADAPTER	¥350
FO-22	SPアッパーアームマウントセット F103用	SP UPPER ARM MOUNT for TAMIYA F103	¥5,000
FO-37	ターンバックル・タイロッドセット(103シャーシ)	TURNBACKLE TIE ROD SET for 103 CHASSIS	¥800
FOB-320	F-103用 6.5・オイルショックセット	Dia. 6.5mm OIL SHOCK SET for F-103	¥2,500
FOB-582	F1用スパーギヤセット 48P 82T	SPUR GEAR SET FOR F-1 48P 82T	¥650
FOB-100	F1用スパーギヤセット 64P 100T	SPUR GEAR SET FOR F-1 64P 100T	¥650
FO-96	96Tスパーギヤ m=0.4	SPUR GEAR 96T W/BALL	¥600
FO-98	98Tスパーギヤ m=0.4	SPUR GEAR 98T W/BALL	¥600
FO-100	100Tスパーギヤ m=0.4	SPUR GEAR 100T W/BALL	¥600

タイヤ&ホイール TIRE & WHEEL

FO-25	F103用フロントホイール・ブラック	FRONT BLK WHEEL for F103	¥450
FO-26	F103用リヤホイール・ブラック	REAR BLK WHEEL for F103	¥500
FO-25P	F1用フロントホイール シルバーメッキ:2個入	FRONT PLATED WHEEL for F1 : 2pcs.	¥650
FO-26P	F1用リヤホイール シルバーメッキ:2個入	REAR PLATED WHEEL for F1 : 2pcs.	¥700
FO-1M	F-1 & Cカー用小径フロントタイヤ・ロングライフ	FRONT TIRE for F-1 & C-CAR (LONG LIFE)	¥700
FO11	F-1 & Cカー用リヤタイヤ・ロングライフ	REAR TIRE for F-1 & C-CAR (LONG LIFE)	¥1,000
SK3F	タイヤ接着両面テープ 30mm×10m	FASTENING TAPE for TIRE 30mm×10m	¥600
SK3R	タイヤ接着両面テープ 45mm×10m	FASTENING TAPE for TIRE 45mm×10m	¥800
SK-6	タイヤセッターハブ 8(F1&M300兼用)	TIRE SETTER HUB Dia. 8mm for F103&M300	¥2,400

表示価格は、メーカー希望小売価格(税抜)です。

価格は予告なく変更となることがありますのでご了承ください。