

## F103 KAWADA CONV.

### F0114 F103 KAWADAコンバージョン

この度はF103 KAWADAコンバージョンをお買い上げ頂き誠にありがとうございます。  
本製品はタミヤF103シャーシをカーボンダブルデッキ仕様にするコンバージョンキットです。  
組立の際にはタミヤF103のキットに付属の組立説明書と本書を参考に組み立ててください。

**F103 (F-1) からコンバージョンするのに必要なもの**  
 ■TAMIYA F103 (F-1) キット (タミヤ製)  
 ■F103GT R部品 サーボステー (タミヤ製 SP.1227)

**F103GTからコンバージョンするのに必要なもの**  
 ■TAMIYA F103GTキット (タミヤ製)  
 ■RDフロントアップライトセット (タミヤ製 SP.395)  
 ■F103RM用デフジョイント、ホイールストッパー (タミヤ製 9805524)  
 ■F103RM用デフギヤー袋詰 (タミヤ製 SP.506)  
 デフハウジングAとBを使用します。  
 ■F103RM用ボールデフ袋詰 (タミヤ製 50388)  
 デフスペーサー、1150スラストベアリングを使用します。  
 ■F103用ディー・ウイング類 (タミヤ製・サードパーティー製)  
 ■F103用ホイール (当社製FO25, FO26)  
 ■F103用タイヤ (当社製 D2F235, D3R530等)  
 ■5×8mmボールベアリング:4個 (当社製 BBR58×2個)

製品改良のため、予告なく仕様を変更することがあります。  
予めご了承ください。

Specifications are subject to change without notice.

#### プラパーツ Plastic Parts

不使用部品  
Not used

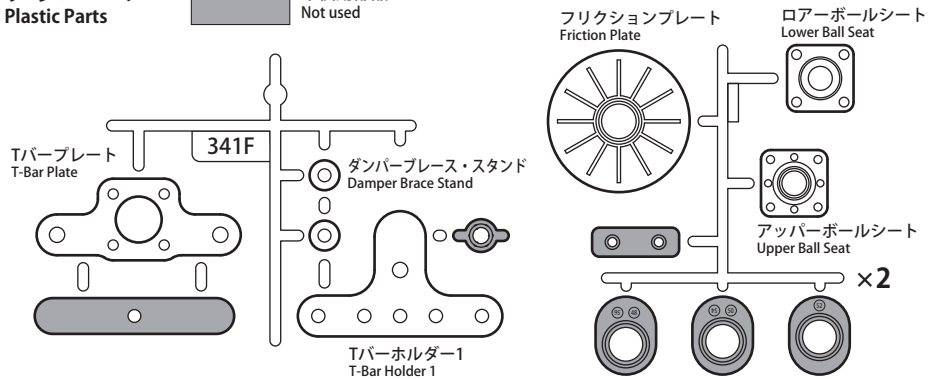

★F103キット  
標準パーツ

説明図の中で網掛けされている部品は  
F103キット標準パーツを使用します。  
Gray color parts is F103 standard  
parts.

- 1**
- ×4 M2×6mm  
トラスビス  
Truss Screw
  - ×1 ボールピボット  
Pivot Ball
  - ×3 M3×8mm  
サラビス  
F/H Screw
  - ×2 M3×10mmサラビス  
F/H Screw
  - ×1 M3×12mmサラビス  
F/H Screw
  - ×1 M3ナット  
Nut
  - ×2 Tバーポスト  
T-Bar Post

#### 1 Tバーの取付 Install T-Bar

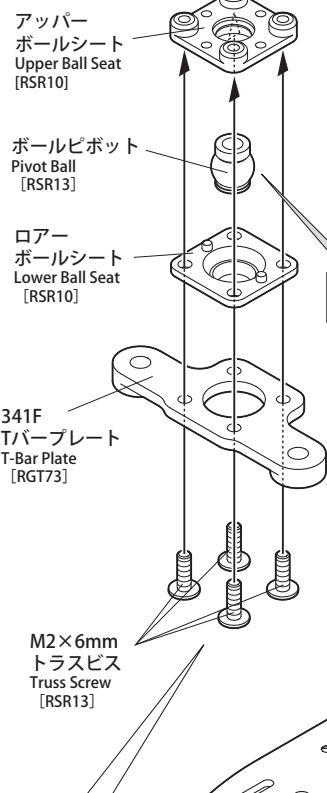

#### ボールシートについて

アッパーボールシートにはロアボールシートの突起2箇所に対して4箇所穴が空いています。なるべくスムーズに動く方で組み立てて下さい。M2×6トラスビスで締め込む時、ビスは締め込み過ぎないで下さい。ボールピボットがスムーズに動かなくなります。

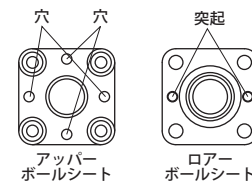

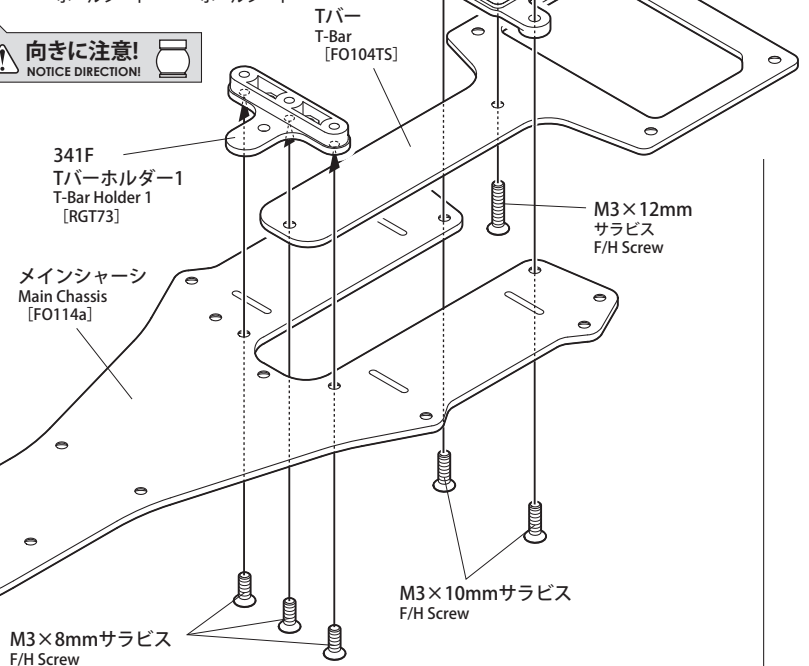

向きに注意!  
NOTICE DIRECTION!



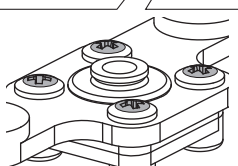



M2×6mmトラスビスの頭をダイヤモンドヤスリ等で少し削ります。(4か所)  
削る目安は、Tバーを左右に軽く捻った際にネジの頭とTバーが干渉しない程度です。

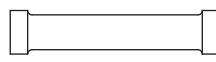

## 2

-  ×2 M3×8mm サラビス F/H Screw
-  ×1 M3×10mm サラビス F/H Screw
-  ×1 センターポスト Center Post

## 3

-  ×1 M2.6×8mm バインドビス Bind Screw
-  ×4 M3×8mm ナベビス R/H Screw
-  ×2 M3×14mm ナベビス R/H Screw
-  ×2 M3×35mm サラビス F/H Screw
-  ×2 M3ナット Nut

## 2 ポストの取付

Install Post

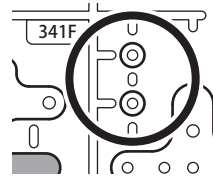

341F  
ダンパーブレース・スタンド  
(プラパーツ)  
Damper Brace Stand  
[RG73]

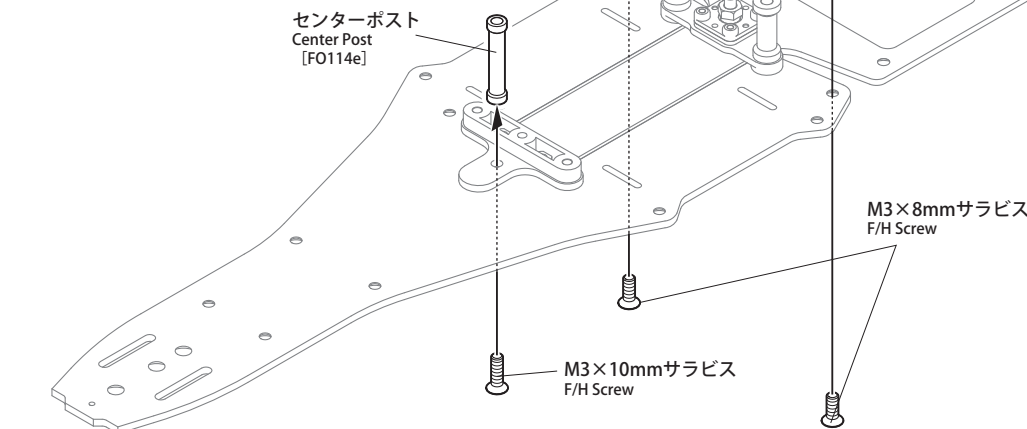

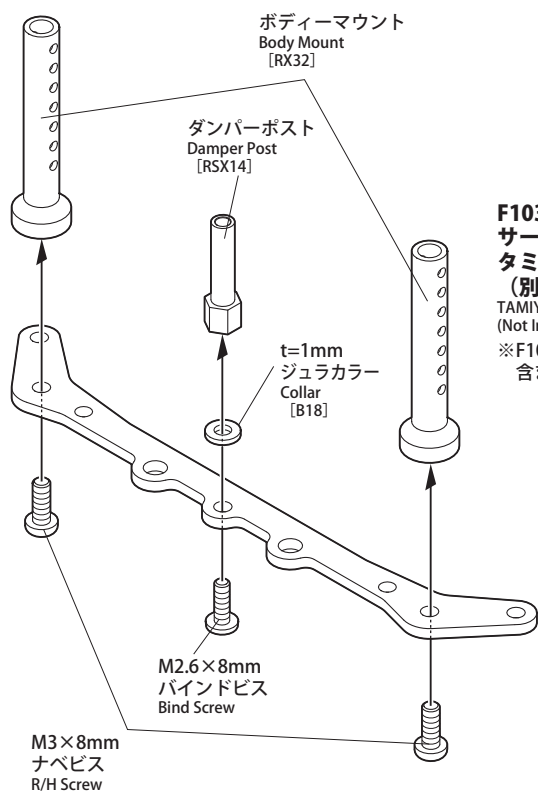

## 3 アッパーデッキ・ダンパーブレースの取付

Install Upper Deck & Damper Brace

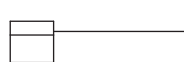

**F103GT R部品**  
サーボステー  
タミヤ製 SP.1227  
(別売)  
TAMIYA SP.1227  
(Not Included)  
※F103RMキットには  
含まれていません。

-  ×1 t=1mm ジュラカラー Collar
-  ×1 ダンパーポスト Damper Post
-  ×2 段付ポスト Post

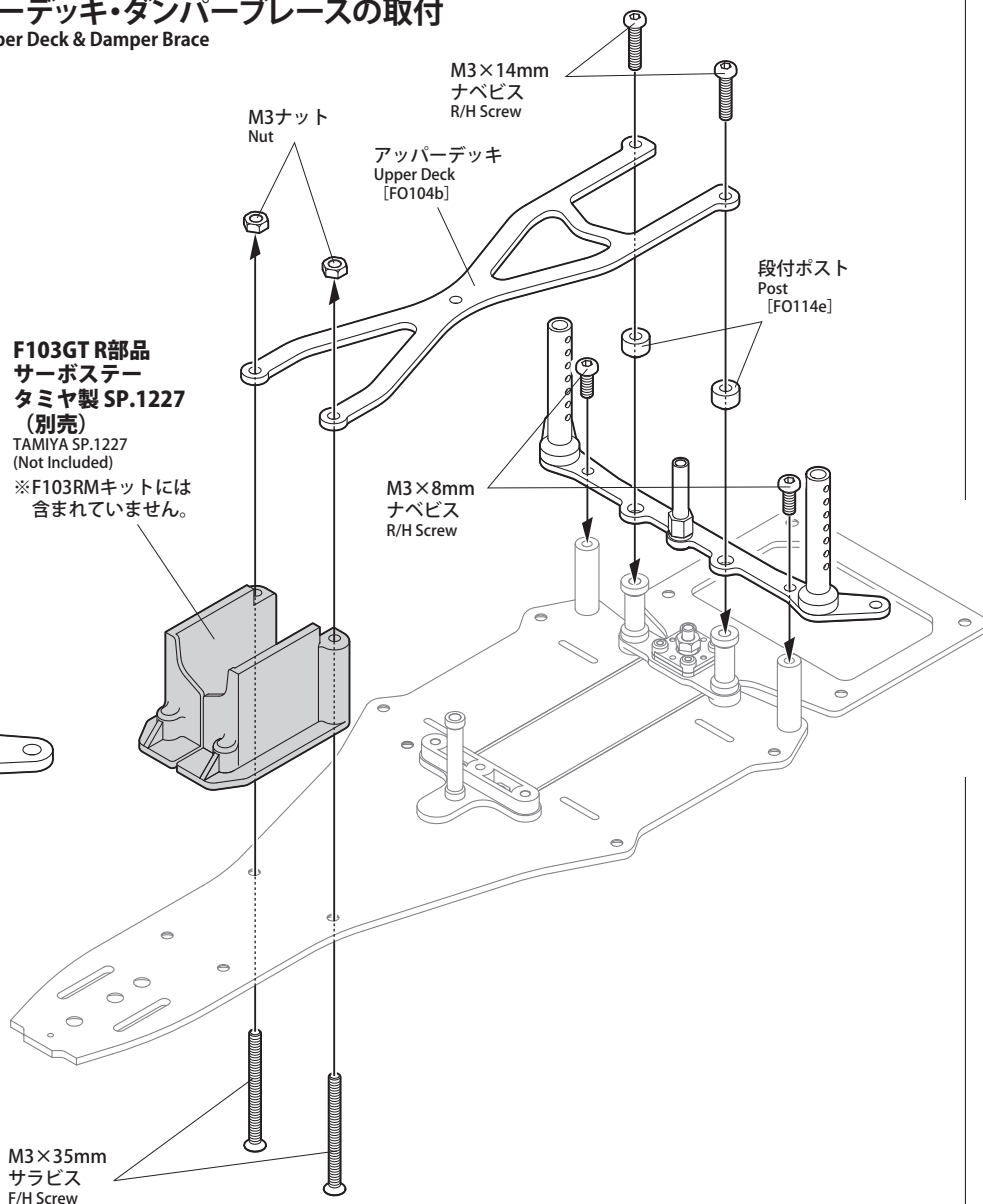

# 4



M2.6×6mm バインドビス  
Bind Screw

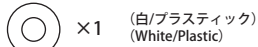

×1 (白/プラスチック)  
(White/Plastic)  
スプリングストッパー  
Spring Stopper



×2  
φ4mm Oリング  
O-Ring



×2  
シリコンオイル  
Silicon Oil  
(Not included)  
プレッシャースプリング  
Pressure Spring

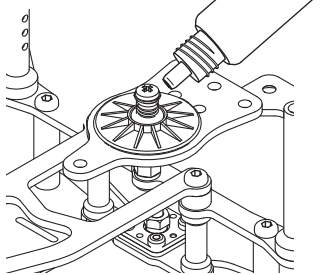

φ4mm Oリングにシリコンオイルを1滴程度注します。何も塗らないとOリングがスムーズに動かなくなりフリクションプレートの機能が発揮できなくなります。シリコンオイルの番手は何番でも構いませんができるだけ柔らかいものをお勧めします。

# 4 フリクションプレートの取付

Install Friction Plate

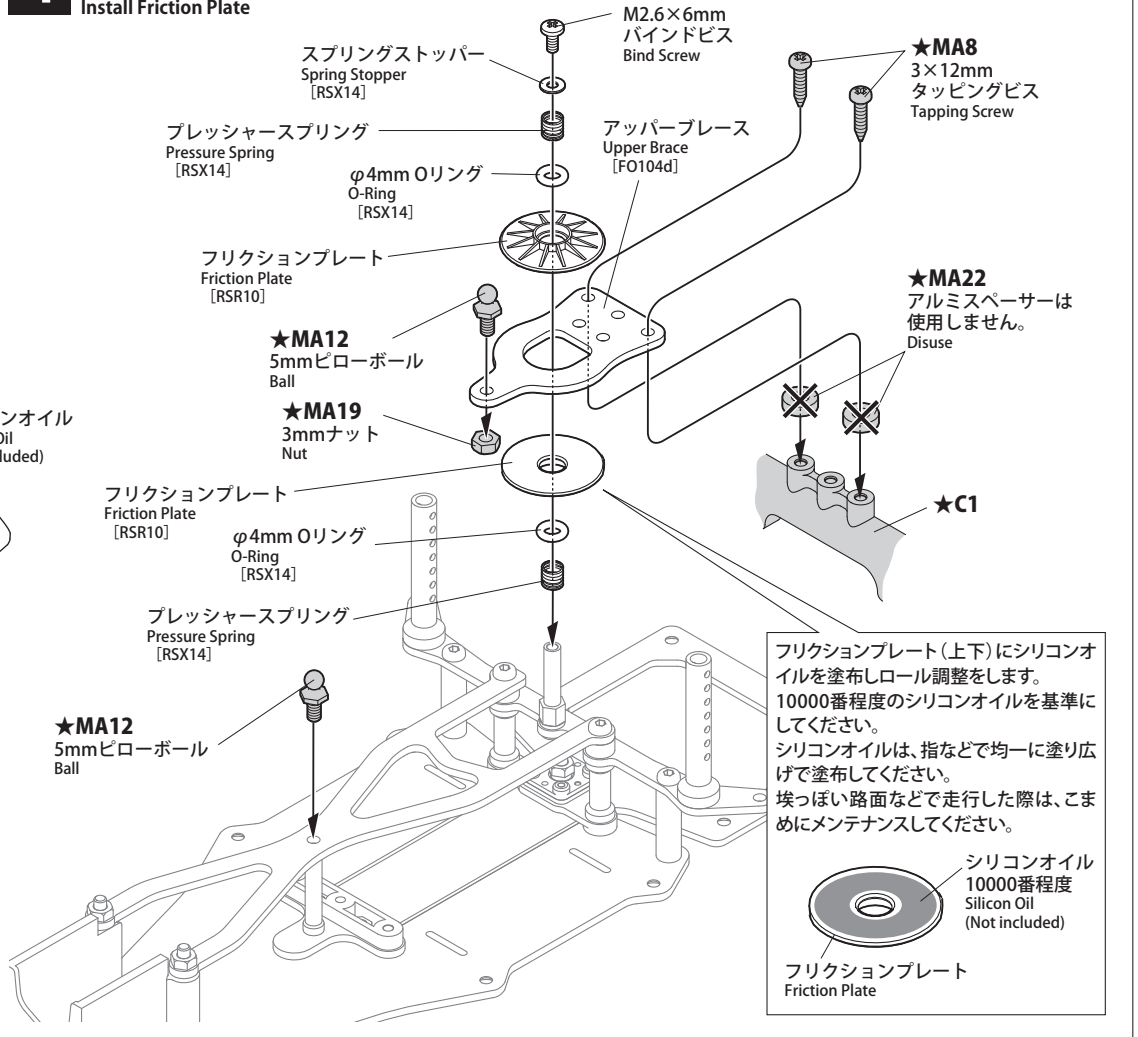

# 5

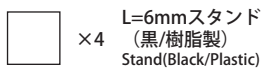
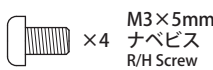
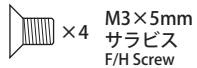

シャーシのバッテリー搭載部に薄手のクッションテープなどを貼ると深くロールした際に T バーとバッテリーが干渉する防ぎ、より素直な挙動になりお勧めです。

薄手のクッションテープ等

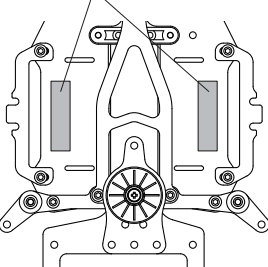

# 5 バッテリーホルダーの取付

Install battery holder

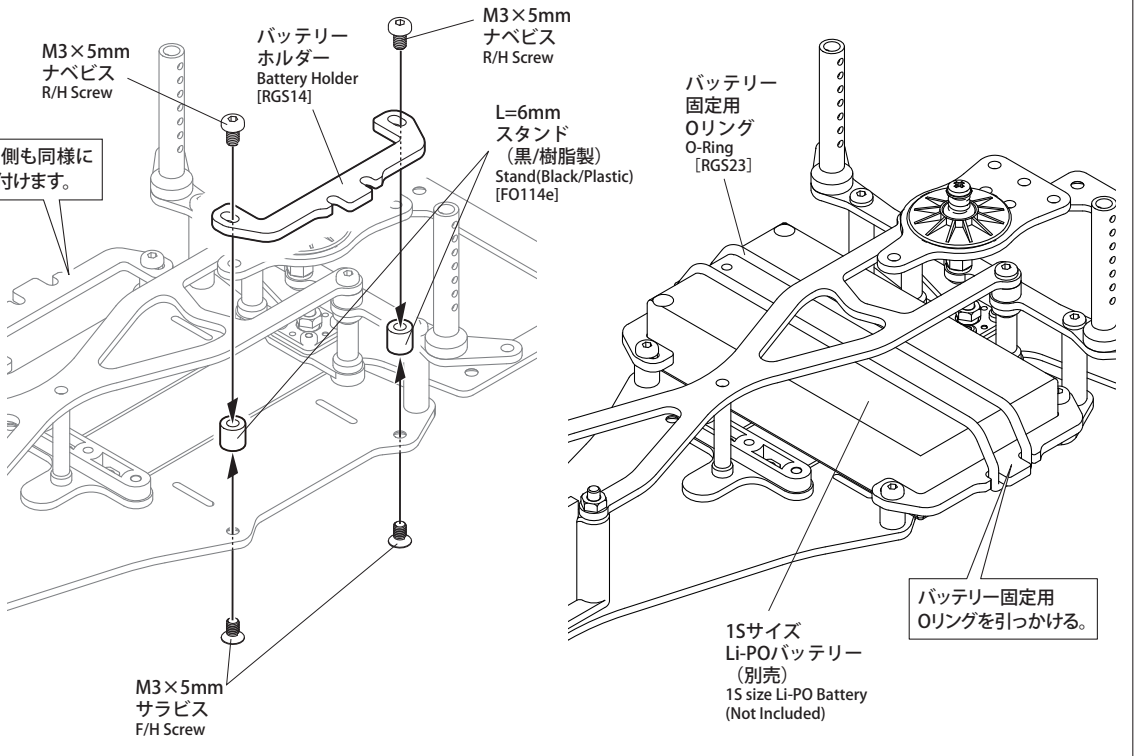

タミヤF103のキットに付属の組立説明書を参考にサスアーム等その他の部品を取付けて完成です。

別売のパーツを使用してチューブダンパー仕様することも可能です。

※取付に必要なM3ナットは別途ご用意ください。

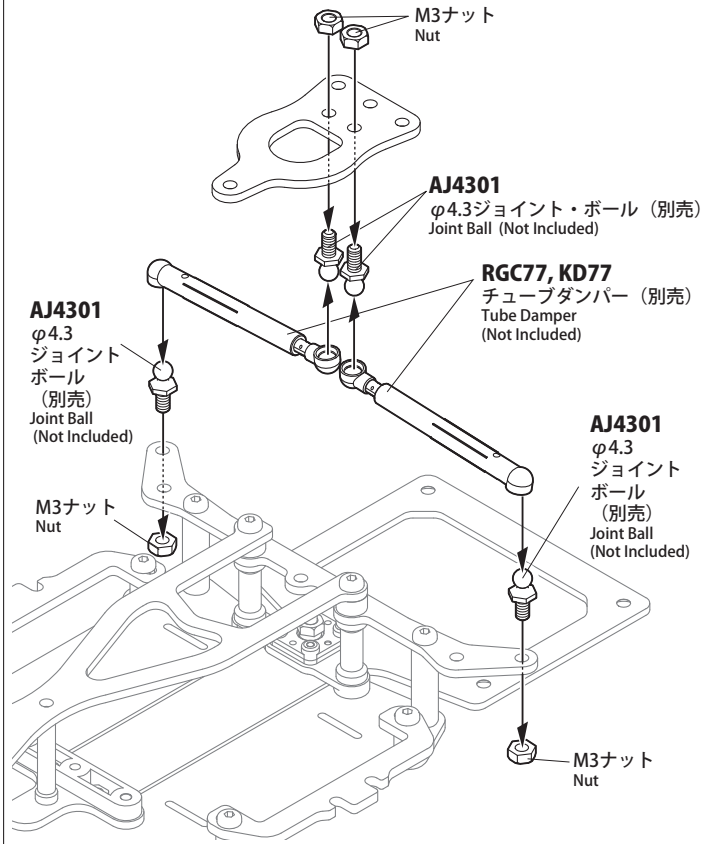

## F103 KAWADAコンバージョンパーツリスト F103 KAWADA CONV. Parts list

品番 Parts No.	品名 Description	定価 (税別) Retail price
<b>スペアパーツ SPARE PARTS</b>		
FO114a	メインシャーシ FO114用 MAIN CHASSIS for FO114	¥6,000
FO104b	アッパーデッキ FO104&114用 UPPER DECK for FO104&114	¥2,400
FO104c	アッパーブレース FO104&114用 UPPER BRACE for FO104&114	¥1,000
FO104d	ダンパーブレース FO104&114用 DAMPER BRACE for FO104&114	¥1,800
FO114e	ポストセット FO114用 POST SET for FO114	¥1,000
FO104TS	Tバー・ソフト FO104&114用 T-BAR SOFT for FO104&114	¥1,500
RGT73	ブラパーツ" F " PLASTIC PARTS "F"	¥1,000
RSR10	ブラパーツ" B " PLASTIC PARTS "B"	¥1,000
RSR13	リヤボールピボットセット REAR PIVOT BALL SET	¥700
RSX14	ダンパーシャフト&スプリング DAMPER SHAFT & SPRING	¥500
RGS14	リング式バッテリーホルダーセット O-RING TYPE BATTERY HOLDER	¥1,800
B18	ジュラカラーセットφ3mm DURALUMIN SPACER SET	¥400
RGS23	バッテリーOリング BATTERY O-RING	¥500
RX32	ボディマウント BODY MOUNT : 2pcs.	¥300
<b>オプションパーツ OPTION PARTS</b>		
SK1	シリコンループ #10,000 SILICON LUBE #10,000	¥600
FOB04	モーターマウント・セット F103用 MOTOR MOUNT SET FOR F103	¥6,800
FOC06	ステアリング・リンケージセット (左右等長) STEERING LINKAGE SET FOR FOC02	¥900
FOC09	カーボン・リヤシャフト CARBON SHAFT	¥2,000
FOC16	アルミ・オイルダンパー Cカー用 ALUMINUM OIL SHOCK FOR C-CAR	¥2,000
B29S	ダイレクトサーボセイバー DIRECT SERVO SAVER with LOCK PIN	¥700
RS77	デルリン・ダンパーワッシャー POM DAMPER WASHER	¥900
KD77	HGチューブダンパー: 2本入 HG TUBE DAMPER	¥2,000
RGC77	チューブダンパー TUBE DAMPER	¥900
AJ4301	ジョイントボール 座付き φ4.3 : 5個入 JOINT BALL Dia.4.3/3.0 : 5pcs.	¥400
FO96	96Tスパーギヤ m=0.4 SPUR GEAR 96T W/BALL	¥600
FO98	98Tスパーギヤ m=0.4 SPUR GEAR 98T W/BALL	¥600

当社では以下の仕様で開発テストを行いました。セッティングの参考にしてください。

<サーキット> 屋外低グリップ路面

<フロント> リンクサス仕様

フロントタイヤ F-1 & Cカー用小径フロントタイヤ・ロングライフ (FO1M)

フロントタイヤ径 55mm

フロントホイール F103用フロントホイール・ブラック (FO25)

車高 3.5mm

グリップ剤 内側1/2塗り (曲がり過ぎるよう場合は内側1/3)

スプリング ミディアム φ0.5 (KM17)

トー角 トーアウト 0.5°

<リヤ>

リヤタイヤ F-1 & Cカー用リヤタイヤ・ロングライフ (FO11)

リヤタイヤ径 55mm

リヤホイール F103用リヤホイール・ブラック (FO26)

車高 4.0mm

ハイトアダプター オフセット 0

グリップ剤 全塗り

フリクショングリス #10,000 (SK1)

センターショック F-103用 φ6.5・オイルショックセット (FOB320)

ショックオイル #300 (DNS30)

ショックスプリング ソフト (FOB320 標準スプリング)

<その他使用オプションパーツ>

SPアッパーアームマウント (FO22)

カーボン・リヤシャフト (FO9)

デルリン・ダンパーワッシャー (RS77)

ダイレクトサーボセイバー (B-9S)

ターンバックル・タイロッドセット (FO37)

インチスパー変換アダプター (FO21)

※本製品開発当時のセッティングデータをそのまま記載しております。

2024年現在では販売していない製品もあります。ご了承ください。

## タイヤ&ホイール TIRE & WHEEL

FO25	F103用フロントホイール・ブラック FRONT BLK WHEEL for F103	¥450
FO26	F103用リヤホイール・ブラック REAR BLK WHEEL for F103	¥500
D2F235	F1用フロントタイヤ Cラバー: 2個入 FRONT TIRE C-RUBBER FOR F1: 2pcs.	¥900
D2R530	F1用リヤタイヤ プラパー30度: 2個入 REAR TIRE P-RUBBER FOR F1: 2pcs.	¥1,500
SK6F	タイヤセッターハブF104&F103用 TIRE SETTER HUB for F104&F103	¥2,800
SK53F	タイヤ接着両面テープ 30mm×20m FASTENING TAPE 30mmX20m	¥1,300
SK53R	タイヤ接着両面テープ 45mm×20m FASTENING TAPE 45mmX20m	¥1,700

※表示価格は、メーカー希望小売価格 (税抜) です。

※価格は予告なく変更となることがありますのでご了承ください。

