

M300FX

EXCITING PERFORMANCE RACING CAR

SETTING SHEET

DATE 2009. 11. 29

●ドライバー 福岡 真

●コース ロックウエーブ(トゥエルブミーティング)

環境 インドア アウトドア

路面 アスファルト コンクリート カーペット

路面状況 良い 悪い

気温 17 °C 湿度 50 % 路面温度 °C

●ボディー パーマ スピード8 HD

●アッパーアームマウント -15° ☆-10° -5° -0°

1.2mm 1.0mm

●フロントハイトスペーサー 0.5mm 0mm (mm)

●サスポール ☆ ☆

●Fサススプリング ソフト ソフト ☆ミディアム ハード

●トー角 イン アウト 0 °

●初期キャンバー角 -0.8 °

●サイドスプリング ソフト ミディアム ハード その他()

ロアブレースにタッチしてから

テンション 0.5 回転

●ベアリングホルダー
ゼノン製-1.75を使用
※レギュレーション都合上

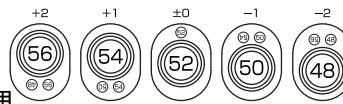

●リヤトレッド + 0 mm

●ピニオンギヤ 19 T ●スパーギヤ 92 T ●指数 27.43

●モーター ブラシ ブラシレス LRP X12 / 3.5 ターン

●バッテリー ドライホップ / 1セルLi-Po ATLANTIS 5050 mAh

●メカ アンプ/ LRP サーボ/ フタバ 受信器/ フタバ

memo 車高3mm以上のレギュレーション

予選1位 決勝2位

コースレコード

☆は、キット標準

●キングピンシム
ナックルの下を
0.5mm削る。
(ポッチをカット)

車高 3.2 mm

RS76T チタンコートキングピンを使用

●キャスト用シム

0 0.5 1.0 1.5
1.5 1.0 0.5 0

●グリップ剤
コラリー-TC4
指定グリップ剤

●付着時間
5分

●塗り幅
1/3

42.3 mm

●ホーン穴位置

1 ☆
2
3

●フロントタイヤ

RS250WS Lラバー ハード

●フロントホイール

RSZ225S 小径ホイール

●サーボ位置

前 ☆ 後

サーボ置き

RS95 平積用アルミサーボステー使用

標準 63mm

●ダンパー自由長(A) mm

標準 61mm

シャーシ取付後

mm

※全備時

●シャフト長(B) mm

標準 5.5mm

mm

※全備時

●テンション(C) mm

標準 #300

●オイル # #450

☆ソフト ミディアム ハード

●スプリング その他(リバウンド0.8mm)

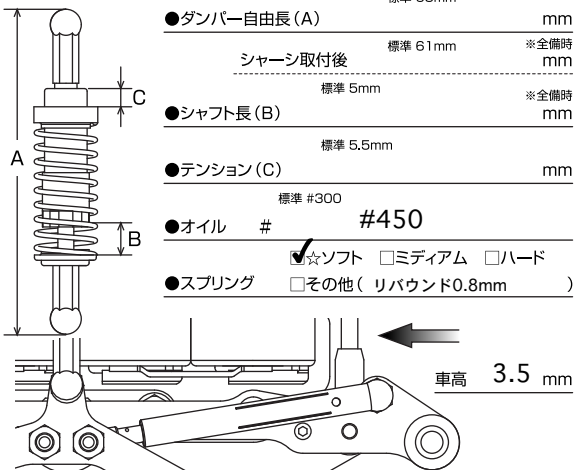

車高 3.5 mm

☆ローリングダンパー

フリクションプレート

●オイル #
15000~20000

●テフロンシート
有 無

●グリップ剤
コラリー-TC4
指定グリップ剤

●付着時間
15分

42.3 mm

車高 3.3 mm

●リヤタイヤ

RS451 Lラバー ハード

●リヤホイール

RSZ226S 小径ホイール