

☆は、キット標準

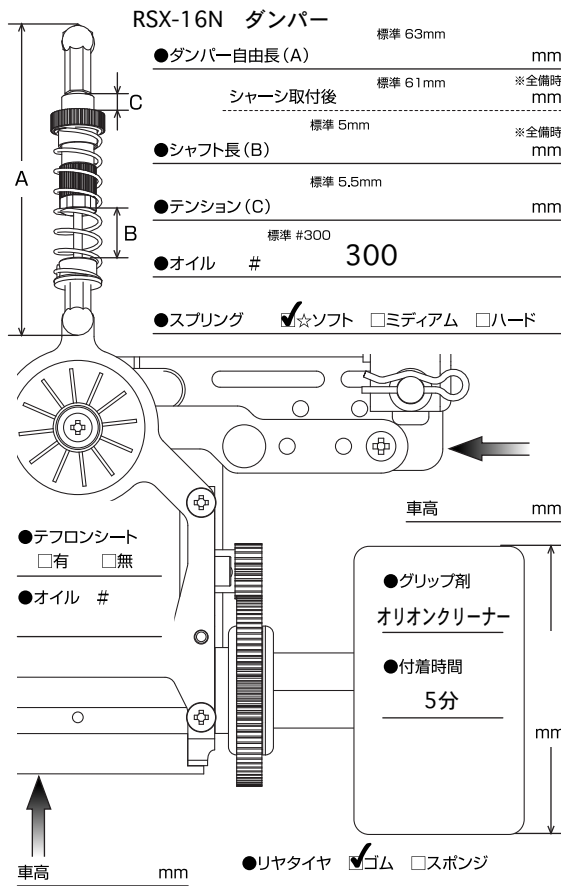
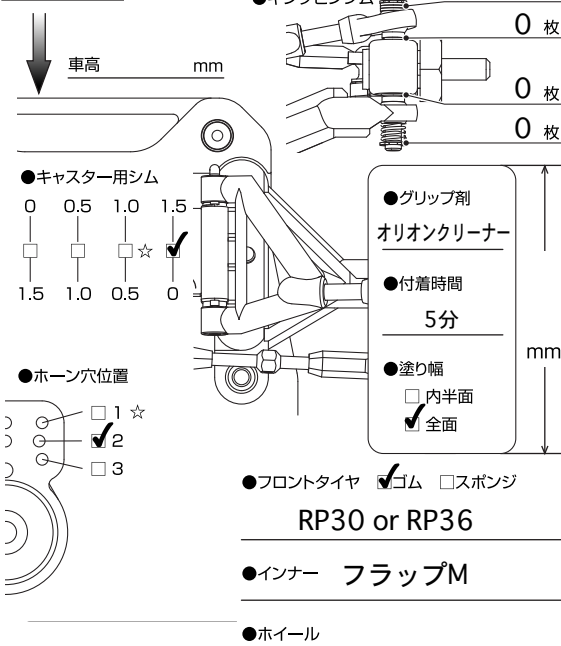

●リヤタイヤ  ゴム  スポンジ  
RP30 or RP36

●インナー フラップM

●ホイール

# M300GT

1/12th SCALE DIRECT DRIVE TOURING CAR

## SETTING SHEET

DATE 2008 . 3 . 23

●ドライバー 福岡 真

●コース ショートカット

環境  インドア  アウトドア  
路面  アスファルト  コンクリート  カーペット  
路面状況  良い  悪い  
気温 °C 湿度 40~60% 路面温度 °C

●ボディ ニッサンZ(RGT-61)

●ウイング  タイプA  タイプB (GTウイング(RGT-90))

●アッパーアームマウント  -15°  -10°  ☆-5°  -0°  
 ☆3mm  2mm  1.2mm

●フロントハイトスペーサー  0.5mm  0mm ( mm)

●サスポール  
アッパーアーム側   ☆  
ロアアーム側  ☆

●Fサススプリング  Sソフト  ☆ソフト  ミディアム  ハード

●トー角  イン  アウト 0.5°

●初期キャンバー角 0.5°

●パンク  イン  アウト  
AJ4804ボール使用  
ボール下3.5mmスペーサー

●ベアリングホルダー  
 56  ☆54  52  50  48

キット標準指数  
●ピニオンギヤ 24 T ●スパーギヤ 98 T

●モーター M11301 GTストック / 30 ターン

●バッテリー GP3700 mAh 6 セル

●指数  $\frac{\text{ピニオンギヤの歯数}}{\text{スパーギヤの歯数}} \times \text{タイヤ径} \times 3.14 =$

フタバ アンプ/ MC850 受信器/ フタバ

●メカ サーボ/ フタバ(通常サイズサーボ)

memo 路面が良くなってきたら

タイヤをRP30からRP36に変更。(前後同じタイヤ)

曲がり具合はフロント塗り幅にて調節。

グリップ剤禁止コース。