

☆は、キット標準

# M300RSW Limited 2

## SETTING SHEET

DATE 2004. 6. 27

●ドライバー 滝沢 豊

●コース クレストスピードウェイ

環境 インドア アウトドア  
 路面 アスファルト コンクリート カーペット  
 路面状況 良い 悪い  
 気温 ℃ 湿度 % 路面温度 ℃

●ボディー カワダ K031

●シャーシ ☆標準 (t=2.1mm) ソフト (t=1.8mm)

●ストロークアングル -5° -0°

●サスポールピボット  
 アッパーアーム側  ☆      
 ロアアーム側  ☆

●Fサススプリング ソフト #0.40 #KM-17SS ソフト #0.45 #KM-17S ☆ミディアム #0.50 #KM-17 ハード #0.55 #KM-17H

●トー イン アウト 1°

●キャンバー 1.5°

●ハンブ イン アウト

●Tバー ☆標準 (t=1.8mm) ソフト (t=1.6mm)

●ボールピボット  ☆   + 0.5 上げ

●ベアリングホルダー  
56 54 52 50 48

●ピニオンギヤ 25 T ●スパーギヤ 88 T

●モーター MTアシスト / 9 ターン

●バッテリー ゼノン3600 バラセル mAh

memo

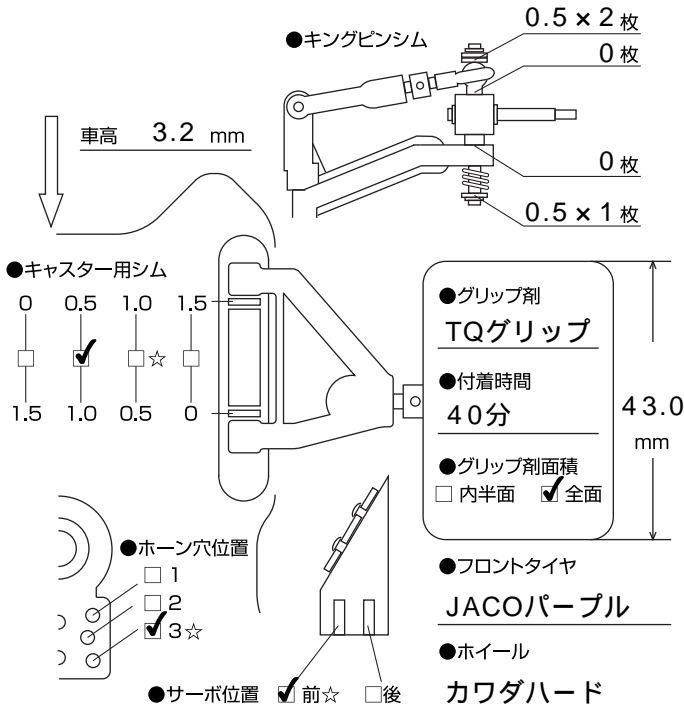

●オイルダンパー 標準 67mm  
 ●ダンパー自由長 (A) 66.5 mm

シャーシ取付後 標準 64mm ※全備時 63.5 mm  
 標準 5mm

●シャフト長 (B) 標準 5.5mm

●テンション (C) 車高に合わせる mm  
 標準 #300

●オイル # 250

●スプリング ソフト #0.7 ☆ミディアム #0.75 ハード #0.8

●ローリングダンパー 標準 17.5mm

●テンション (D) 17.5 mm

●フリクションオイル 標準 #10,000 # 10,000

