

は、キット標準

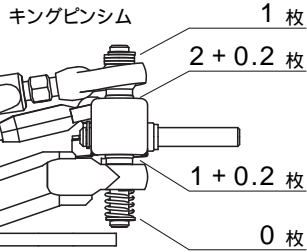

車高 3.0 mm

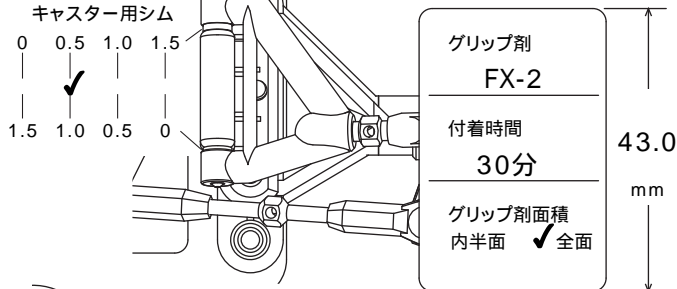

グリップ剤
FX-2

附着時間
30分

グリップ剤面積
内半面 全面

43.0 mm

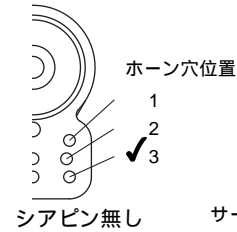

フロントタイヤ
#RS-250WS
Lラバーハード

ホイール #RSZ-225S
黒ソフトタイプ

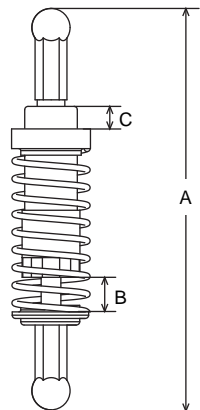

RSW-16 テフロン・軽量オイルダンパー使用
オイルダンパー

ダンパー自由長(A) 標準 67mm 62.5 mm

シャフト長(B) 標準 5mm 全備時 mm

テンション(C) 標準 5.5mm mm

オイル # 200

スプリング ソフト 0.9(黒) ミディアム 1.0(金) ハード 1.0(銀)

RSW-16c ミディアムを使用

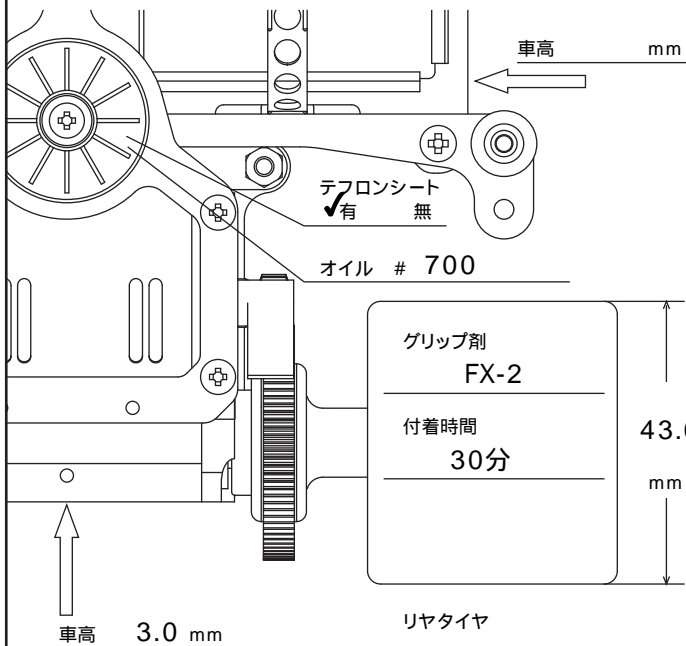

グリップ剤
FX-2

附着時間
30分

43.0 mm

リヤタイヤ
ヨコモ Lラバー-S

ホイール #RSZ-226S
黒ソフトタイプ

M300RSX

EXCITING PERFORMANCE RACING CAR

SETTING SHEET

DATE 2005 . 9 . 18

ドライバー 林 厚志

コース ラジコンショップ太治 第5戦

環境 インドア アウトドア

路面 アスファルト コンクリート カーペット

路面状況 良い 悪い

気温 28-31 湿度 50-65% 路面温度 40-48

ボディ パーマ スピード8L

シャーシ 標準(t=2.1mm) ソフト(t=1.8mm)

アッパーアームマウント -15° -10° -5° -0°

サスポール
アッパーアーム側
ローアーム側

Fサススプリング Sソフト 0.40 #KM-17SS ソフト 0.45 #KM-17S ミディアム 0.50 #KM-17 ハード 0.55 #KM-17H

トー イン アウト 0.5°

初期キャンバー角 2°

パンプ イン アウト

ロールポイント0.5mmアップ

Tバー 標準(t=1.8mm) ソフト(t=1.6mm)

ボールピボット

ベアリングホルダー
 (56) (54) (52) (50) (48)

ピニオンギヤ 23 T スパーギヤ 94 T

モーター / 8 ターン

バッテリー インテレクト3800 mAh

memo

予選2位&決勝Aメイン1位

フロントストラットバー有り