

は、キット標準

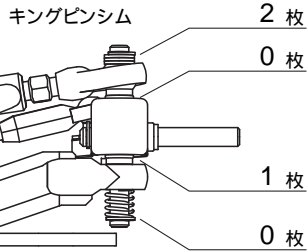

車高 2.0 mm

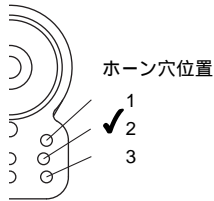
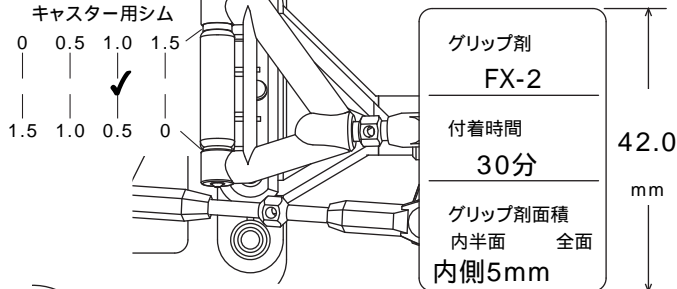

フロントタイヤ
#RS-450
Lラバースーパーハード

ホイール #RSZ-225SH
黒ハードタイプ

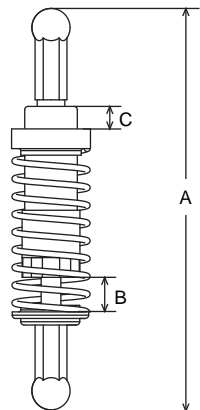

オイルダンパー	標準 67mm		
ダンパー自由長(A)	66.0 mm	全備時	
シャーシ取付後	64.0 mm	標準 64mm	
シャフト長(B)	5.0 mm	標準 5mm	
テンション(C)	0 mm	標準 5.5mm	
オイル	# 200	標準 #300	
スプリング	ソフト 0.9(兼)	ミディアム 1.0(兼)	ハード 1.0(兼)

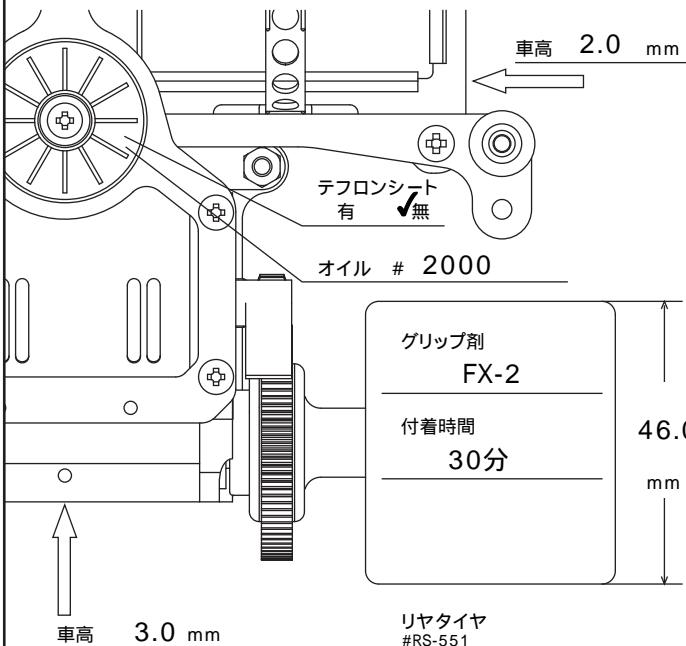

車高 2.0 mm

テフロンシート
有 無

オイル # 2000

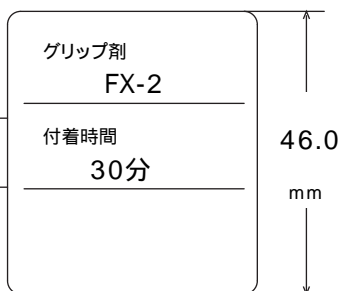

リヤタイヤ
#RS-551
Lラバースーパーハード

ホイール #RSZ-226SH
黒ハードタイプ

M300RSX

EXCITING PERFORMANCE RACING CAR

SETTING SHEET

DATE 2005 . 9 . 23

ドライバー 堀 正宏

コース ヤタベアリーナ

環境	<input checked="" type="checkbox"/> インドア	アウトドア			
路面	<input checked="" type="checkbox"/> アスファルト	コンクリート	カーペット		
路面状況	良い	悪い	中ぐらいのグリップ		
気温	30	湿度	50 %	路面温度	35

ボディー ザイテック

シャーシ 標準(t=2.1mm) ソフト(t=1.8mm)

アッパーアームマウント -15° -10° -5° -0°

サスボール

Fサススプリング Sソフト 0.40 #KM-17SS ソフト 0.45 #KM-17S ミディアム 0.50 #KM-17 ハード 0.55 #KM-17H

トー イン アウト 1 °

初期キャンバー角 1.2 °

バンブ イン アウト

Tバー 標準(t=1.8mm) ソフト(t=1.6mm)

ボールピボット

ベアリングホルダー (56) (54) (52) (50) (48)

ピニオンギヤ 29 T スパーギヤ 96 T

モーター / 10 ターン

バッテリー GP-3700 mAh

memo