

は、キット標準

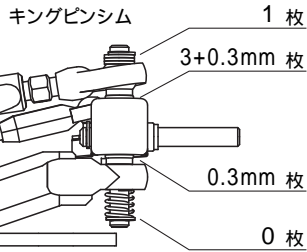

車高 3.0 mm

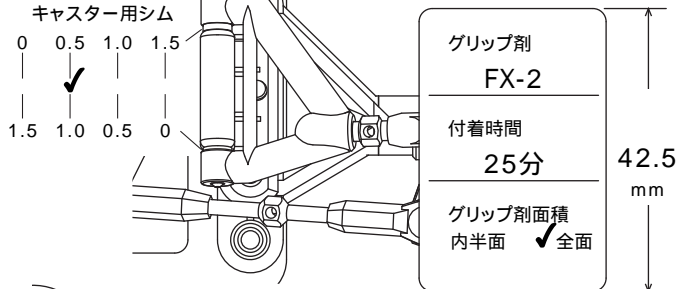

カスター用シム

0 0.5 1.0 1.5  
1.5 1.0 0.5 0

グリップ剤  
FX-2  
附着時間  
25分  
グリップ剤面積  
内半面 ✓ 全面

42.5 mm

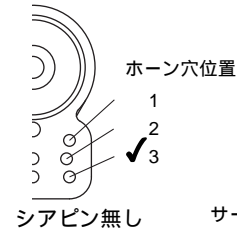

ホーン穴位置

1  
2  
3

シアピン無し

サーボ位置

✓前 後

フロントタイヤ  
#RS-250WS  
LラバーH

ホイール #RSZ-25S  
イエローソフト

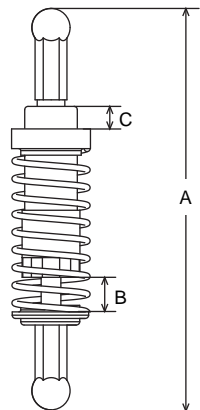

オイルダンパー

標準 67mm

ダンパー自由長(A) 62.5 mm

シャシ取付後 標準 64mm 全備時 mm

シャフト長(B) 標準 5mm 全備時 mm

テンション(C) 標準 5.5mm mm

オイル # 100 標準 #300

スプリング ソフト 1.0(金) ✓ミディアム 1.0(金) ハード 1.0(銀)

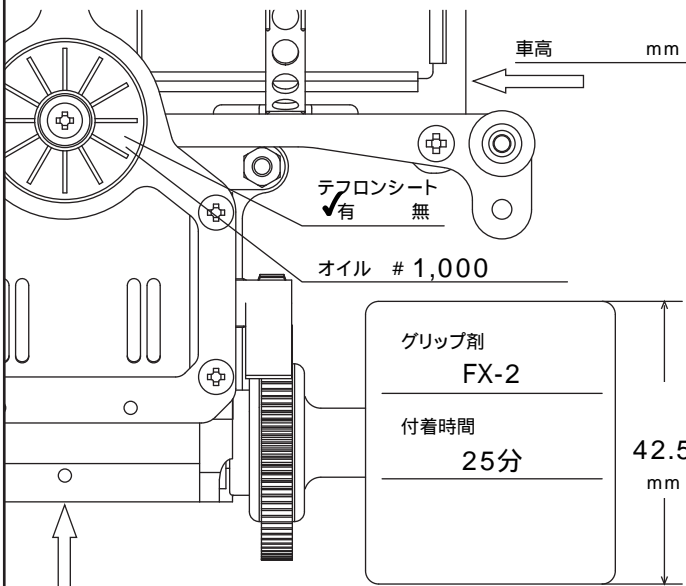

車高 mm

テフロンシート

✓有 無

オイル # 1,000

グリップ剤  
FX-2  
附着時間  
25分  
42.5 mm

リヤタイヤ  
#RS-551  
Lラバースーパーハード

ホイール #RSZ-26S  
イエローソフト

車高 3.0 mm

# M300RSX

EXCITING PERFORMANCE RACING CAR

## SETTING SHEET

DATE 2005 . 11 . 20

ドライバー 林 厚志

コース ラジコンショップ太治 最終戦

環境 インドア ✓アウトドア  
路面 ✓アスファルト コンクリート カーペット  
路面状況 ✓良い 悪い ものすごく良かった  
気温 12-15 湿度 45-60 % 路面温度

ボディ パーマ スピード8

シャーシ ✓標準(t=2.1mm) ソフト(t=1.8mm)

アッパーアームマウント -15° -10° ✓-5° -0°

サスポール アッパーアーム側 ✓ ロアアーム側

Fサススプリング ✓Sソフト 0.40 #KM-17SS ソフト 0.45 #KM-17S ミディアム 0.50 #KM-17 ハード 0.55 #KM-17H

トー イン ✓アウト 0.5°

初期キャンバー角 2°

バンブ イン ✓アウト

ロールポイント0.5mmアップ

Tバー ✓標準(t=1.8mm) ソフト(t=1.6mm)

ボールピボット ✓

ベアリングホルダー (56) (54) (52) (50) ✓ (48)

ピニオンギヤ 24 T スパーギヤ 94 T

モーター プライム / 8 ターン

バッテリー インテレクト3800 mAh

memo

予選&決勝Aメイン2位