

は、キット標準

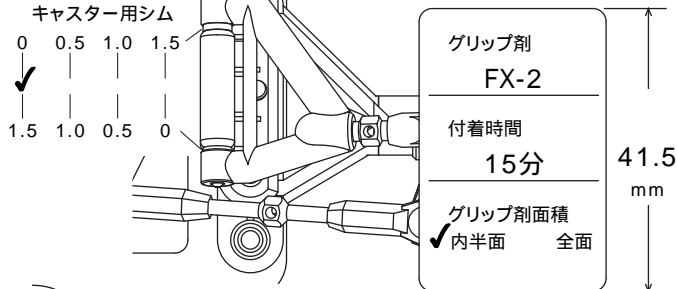

グリップ剤	FX-2	41.5 mm
付着時間	15分	
グリップ剤面積	内半面 全面	

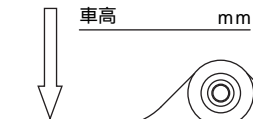
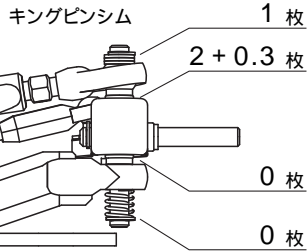
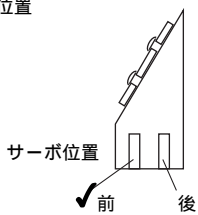
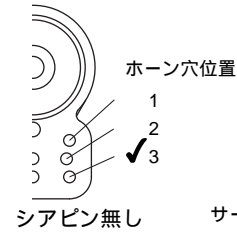

フロントタイヤ  
#RS-250WS  
LラバーH  
ホイール #RSZ-225SH  
ブラックハードタイプ

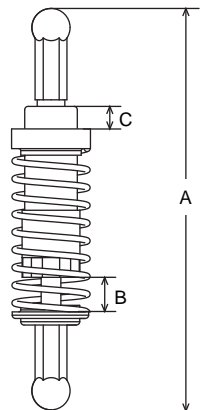

オイルダンパー	標準 67mm		
ダンパー自由長(A)	mm		
シャシ取付後	標準 64mm	全備時 mm	
シャフト長(B)	標準 5mm	全備時 mm	
テンション(C)	標準 5.5mm	mm	
オイル	標準 #300	# 200	
スプリング	ソフト 0.9(葉)	ミディアム 1.0(葉)	ハード 1.0(葉)

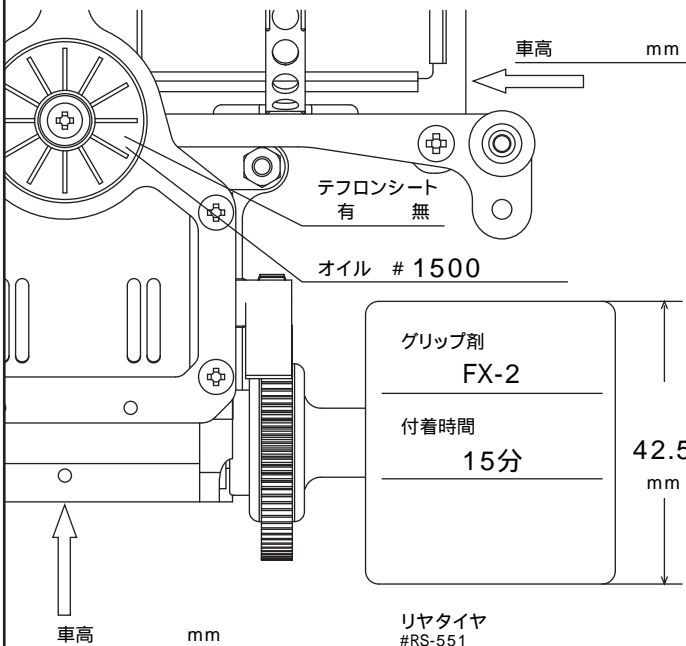

グリップ剤	FX-2	42.5 mm
付着時間	15分	
グリップ剤面積	内半面 全面	

リヤタイヤ  
#RS-551  
LラバーSハード  
ホイール #RSZ-226SH  
ブラックハードタイプ

# M300RSX

EXCITING PERFORMANCE RACING CAR

## SETTING SHEET

DATE 2005 . 10 . 14

ドライバー 林 厚志

コース 谷田部アリーナ(1/12全日本)

環境	<input checked="" type="checkbox"/> インドア	<input type="checkbox"/> アウトドア	
路面	<input checked="" type="checkbox"/> アスファルト	<input type="checkbox"/> コンクリート	<input type="checkbox"/> カーペット
路面状況	<input checked="" type="checkbox"/> 良い	<input type="checkbox"/> 悪い	
気温	湿度	% 路面温度	

ボディ パーマ スピード8

シャシ  標準(t=2.1mm)  ソフト(t=1.8mm)

アッパーアームマウント -15° -10°  -5° -0°

サスポール

Fサススプリング Sソフト 0.40 #KM-17SS  ソフト 0.45 #KM-17S  ミディアム 0.50 #KM-17  ハード 0.55 #KM-17H

トー イン  アウト 1 °

初期キャンバー角 1 °

パンブ イン  アウト

Tバー  標準(t=1.8mm)  ソフト(t=1.6mm)

ボールピボット

ベアリングホルダー  (56)  (54)  (52)  (50)  (48)

ピニオンギヤ 25 T スパーギヤ 90 T

モーター / 8 ターン

バッテリー インテレクト3800 mAh

memo