

は、キット標準

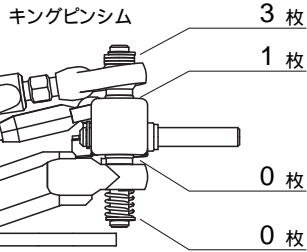

車高 2.0 mm

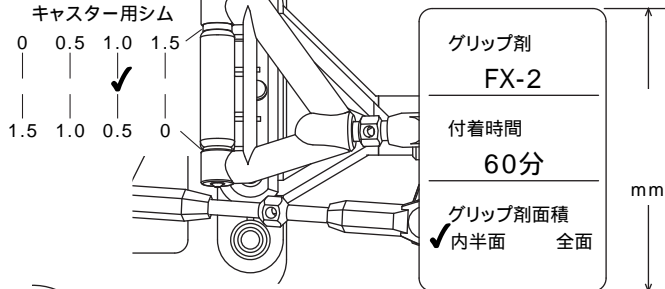

グリップ剤	FX-2
付着時間	60分
グリップ剤面積	内半面 全面

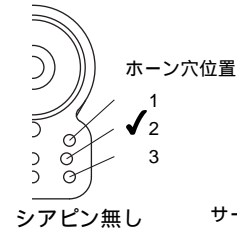

ホーン穴位置

1  
2  
3

シアピン無し

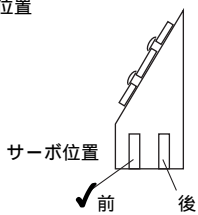

サーボ位置

前 後

フロントタイヤ  
#RS-250WS  
Lラバー-H  
ホイール #RSZ-225SH  
ブラックハードタイプ

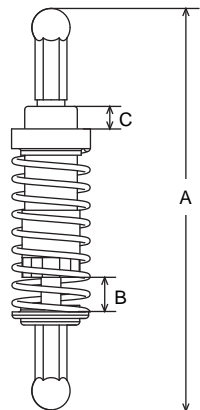

オイルダンパー	標準 67mm		
ダンパー自由長(A)	mm		
シャーシ取付後	標準 64mm	全備時 mm	
シャフト長(B)	標準 5mm	全備時 mm	
テンション(C)	標準 5.5mm	mm	
オイル	標準 #300	# 200	
スプリング	ソフト 0.9(葉)	✓ミディアム 1.0(葉)	ハード 1.0(葉)

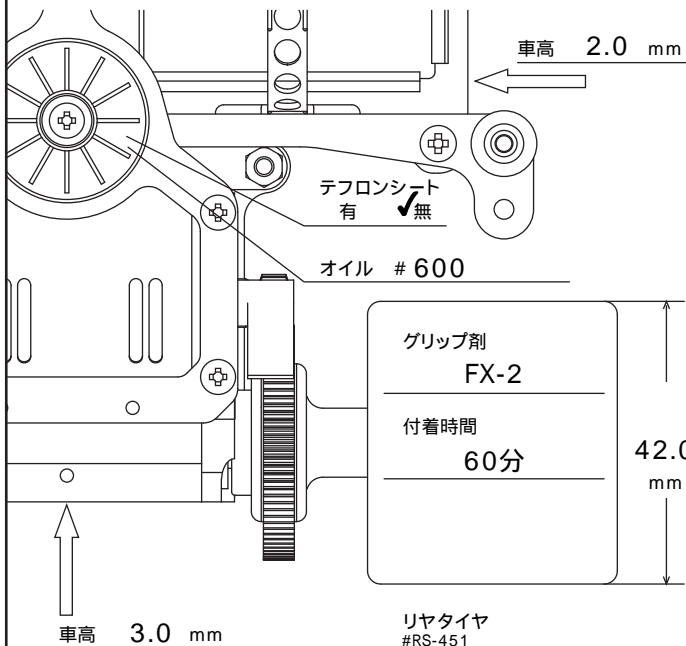

車高 2.0 mm

テフロンシート  
有 ✓無

オイル # 600

グリップ剤	FX-2
付着時間	60分

42.0 mm

車高 3.0 mm

リヤタイヤ  
#RS-451  
Lラバーハード  
ホイール #RSZ-226SH  
ブラックハードタイプ

# M300RSX

EXCITING PERFORMANCE RACING CAR

## SETTING SHEET

DATE 2005 . 10 . 14

ドライバー 堀 正宏

コース 谷田部アリーナ(1/12全日本)

環境	✓インドア	アウトドア	
路面	✓アスファルト	コンクリート	カーペット
路面状況	✓良い	悪い	
気温	湿度	% 路面温度	

ボディー スピード8

シャーシ ✓ 標準(t=2.1mm) ソフト(t=1.8mm)

アッパーアームマウント -15° -10° ✓-5° -0°

サスポール

アッパーアーム側	✓	ロアアーム側	
----------	---	--------	--

Fサススプリング

Sソフト	ソフト	✓ミディアム	ハード
0.40 #KM-17SS	0.45 #KM-17S	0.50 #KM-17	0.55 #KM-17H

トー ✓イン アウト 1°

初期キャンバー角 1.2°

バンブ イン ✓アウト

Tバー ✓ 標準(t=1.8mm) ソフト(t=1.6mm)

ボールジョイント ✓

ベアリングホルダー

(56)	(54)	(52)	✓(50)	(48)
------	------	------	-------	------

ピニオンギヤ 29 T スパーギヤ 94 T

モーター / 9 ターン

バッテリー インテレクト3800 mAh

memo