

は、キット標準

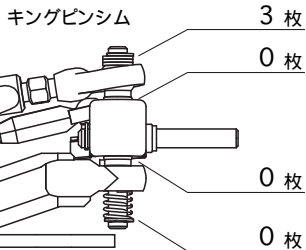

車高 2.5 mm

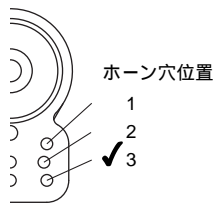
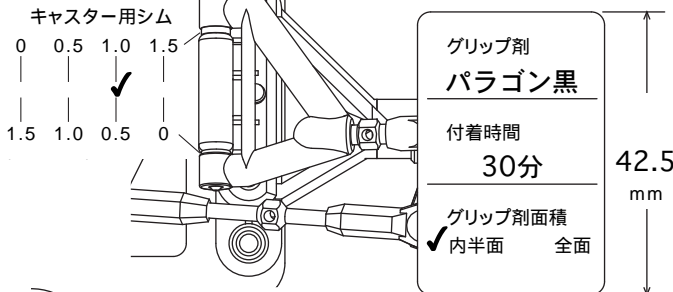

フロントタイヤ
CRCマゼンタ

ホイール #RSZ-25S #RSZ-25SS
イエロー or ブラック

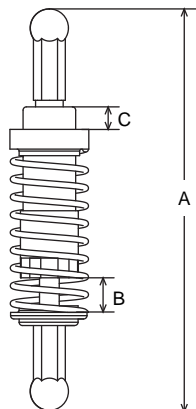

オイルダンパー		標準 67mm	
ダンパー自由長(A)	67	mm	
シャーシ取付後	64	全備時 mm	
シャフト長(B)	5	全備時 mm	
テンション(C)	6	mm	
オイル	#300		
スプリング	ソフト 0.9(黒) ミディアム 1.0(金) ハード 1.0(銀)		

RSW-16テフロン軽量オイルダンパー

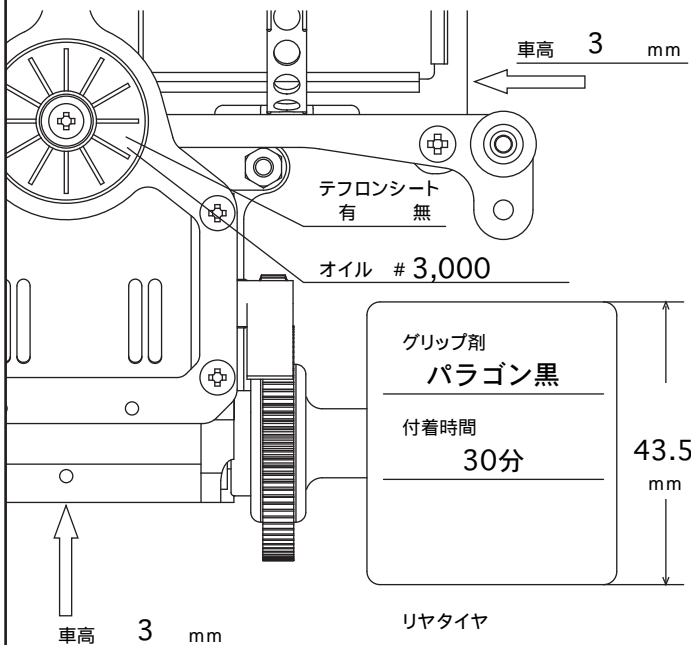

グリップ剤
パラゴン黒

付着時間
30分

リアタイヤ
CRCマゼンタ

ホイール #RSZ-26S #RSZ-226S
イエロー or ブラック

M300RSX

EXCITING PERFORMANCE RACING CAR

SETTING SHEET

DATE 2006 . 10 . 29

ドライバー **福岡 真**

コース **川場RCプラザ(2006 全日本選手権)**

環境	インドア	<input checked="" type="checkbox"/> アウトドア
路面	<input checked="" type="checkbox"/> アスファルト	コンクリート カーペット
路面状況	<input checked="" type="checkbox"/> 良い	悪い
気温	湿度	% 路面温度

ボディ **パーマ スピード8**

シャーシ 標準(t=2.1mm) ソフト(t=1.8mm)

アッパーアームマウント -15° -10° -5° -0°

サスボール
アッパーアーム側 ロアアーム側

Fサススプリング
0.40 #KM-17SS 0.45 #KM-17S 0.50 #KM-17 0.55 #KM-17H

トー イン アウト 1°

初期キャンバー角 -1°

パンプ イン アウト

Tバー 標準(t=1.8mm) ソフト(t=1.6mm)

ボールジョイント

ベアリングホルダー

ピニオンギヤ T スパーギヤ 88 T

モーター MTモーター / 8 ターン

バッテリー **ハイブリッドIB4200 mAh**

memo

ローリングダンパー仕様(RSX-77)