

は、キット標準

キングピンシム 1+0.2mm 枚

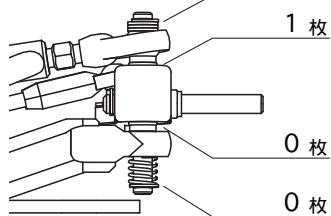

車高 mm

キャスター用シム

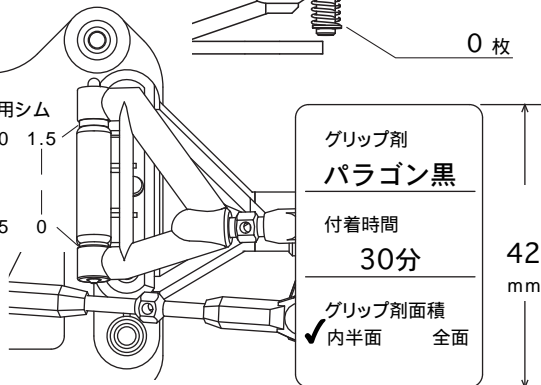
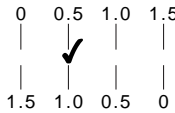

グリップ剤  
パラゴン黒

付着時間  
30分

グリップ剤面積  
内半面 全面

42 mm

フロントタイヤ

JACO パープル

ホイール #RSZ-225S  
ブラックソフト

ホーン穴位置



シアピン無し

サーボ位置

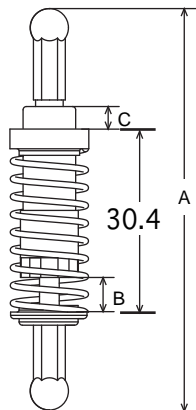
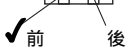

オイルダンパー

ダンパー自由長(A) 標準 67mm 63 mm

シャーシ取付後 標準 64mm 全備時 mm

シャフト長(B) 標準 5mm 全備時 mm

テンション(C) 標準 5.5mm mm

オイル # 200

スプリング ソフト 1.0(全) ミディアム 1.0(全) ハード 1.0(全)

RSW-16テフロン・軽量オイルダンパー

車高 mm

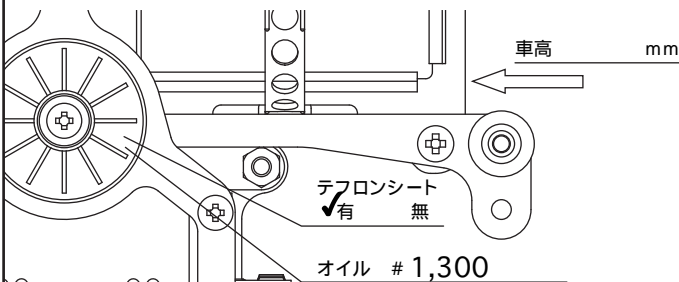

テフロンシート 有 無

オイル # 1,300

グリップ剤  
パラゴン黒

付着時間  
25分

42.3 mm

車高 mm

リヤタイヤ

JACO ダブルピンク

ホイール #RSZ-226S  
ブラックソフト

# M300RSX

EXCITING PERFORMANCE RACING CAR

## SETTING SHEET

DATE 2006 . 10 . 29

ドライバー 林 厚志

コース 川場RCプラザ(2006 全日本選手権)

環境	インドア	<input checked="" type="checkbox"/> アウトドア
路面	<input checked="" type="checkbox"/> アスファルト	コンクリート カーペット
路面状況	<input checked="" type="checkbox"/> 良い	悪い ものすごく良かった
気温	湿度	% 路面温度

ボディー パーマ スピード8

シャーシ 標準(t=2.1mm) ソフト(t=1.8mm)

RSX-1H ハイトラクションシャーシ仕様

アッパーアームマウント -15° -10° -5° -0°

サスポール

Fサススプリング Sソフト 0.40 #KM-17S ソフト 0.45 #KM-17S  ミディアム 0.50 #KM-17 ハード 0.55 #KM-17H

トー イン アウト 0.5°

初期キャンバー角 1°

パンブ イン アウト

Tバー 標準(t=1.8mm) ソフト(t=1.6mm)

ボールピボット

ベアリングホルダー

#PNB-26 ピニオンギヤ 26 T #S64-90T スパーギヤ 90 T

モーター プライム / 8 ターン

バッテリー コスモエナジー IB4200 VR-1 mAh

memo

フロントストラットバー無し

リヤカーボンシャフトインチタイプ(RSX-100)

RS-88 ツイックレスプレート