

は、キット標準

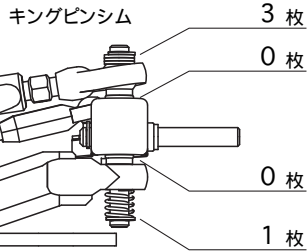

車高 2 mm

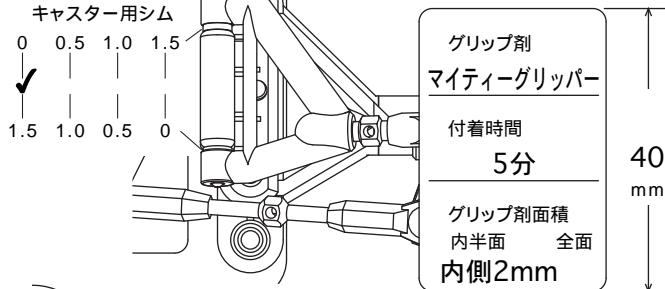

キャスター用シム

0 0.5 1.0 1.5
1.5 1.0 0.5 0

グリップ剤
マイティーグリップー
附着時間
5分
グリップ剤面積
内半面 全面
内側2mm

40 mm

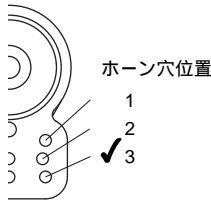

ホーン穴位置

1
2
3

サーボ位置

前 後

フロントタイヤ
#RS450
LラバーSハード
ホイール #RSZ-125SH
白ハードホイール

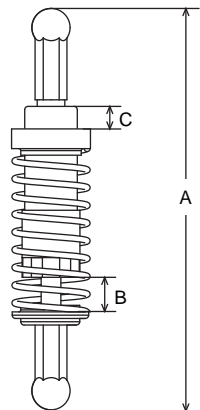

オイルダンパー
標準 67mm
ダンパー自由長(A) 64.5 mm
シャシ取付後 標準 64mm 全備時 mm
標準 5mm
シャフト長(B) 全備時 mm
標準 5.5mm
テンション(C) mm
標準 #300
オイル # 300
スプリング ソフト 1.0(兼) ミディアム 1.0(兼) ハード 1.0(兼)

ロアアーム側ボール
0.5mmカット

ボディー パーマ スピード8
シャーシ 標準(t=2.1mm) ソフト(t=1.8mm)
アッパーアームマウント -15° -10° -5° 0°
サスポール
Fサススプリング Sソフト 0.40 #KM-17SS ソフト 0.45 #KM-17S ミディアム 0.50 #KM-17 ハード 0.55 #KM-17H
トー イン アウト 0.5°
初期キャンバー角 -1°
パンプ イン アウト

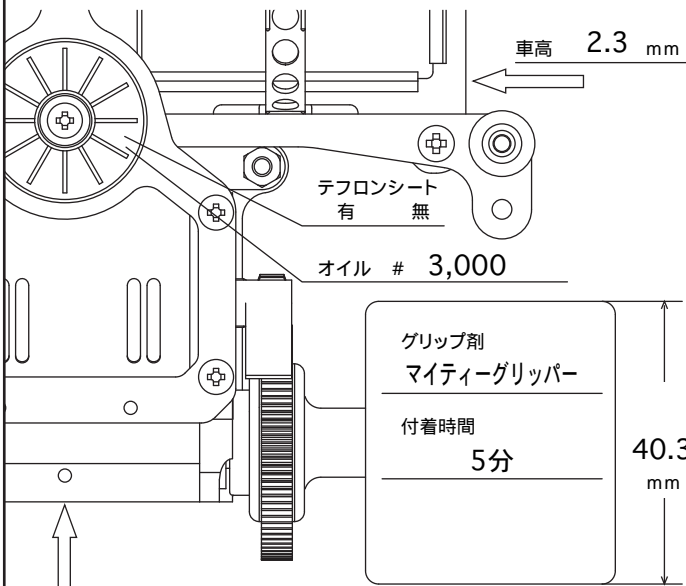

車高 2.3 mm

テフロンシート
有 無

オイル # 3,000

グリップ剤
マイティーグリップー
附着時間
5分
40.3 mm

車高 2.3 mm

リヤタイヤ
#RS551
LラバーSハード
ホイール #RSZ-126S
白ハードホイール

Tバー 標準(t=1.8mm) ソフト(t=1.6mm)
ボールピボット
ベアリングホルダー (56) (54) (52) (50) (48)

ピニオンギヤ 23 T スパーギヤ 88 T
モーター カワダ MX-6 / 8 ターン
バッテリー ドライホップ4200 mAh

memo 予選4位 エキシビジョン3位

チューブダンパー テフロン軽量オイルダンパー
フロントタイヤ柔らかめ使用

M300RSX

EXCITING PERFORMANCE RACING CAR

SETTING SHEET

DATE 2007 . 7 . 22

ドライバー 福岡 真

コース シルバーストーン(中京地区2次予選)

環境 インドア アウトドア
路面 アスファルト コンクリート カーペット
路面状況 良い 悪い 超ハイグリップ
気温 25 湿度 60% 路面温度

ボディー パーマ スピード8

シャーシ 標準(t=2.1mm) ソフト(t=1.8mm)

アッパーアームマウント -15° -10° -5° 0°
サスポール
Fサススプリング Sソフト 0.40 #KM-17SS ソフト 0.45 #KM-17S ミディアム 0.50 #KM-17 ハード 0.55 #KM-17H
トー イン アウト 0.5°
初期キャンバー角 -1°
パンプ イン アウト

Tバー 標準(t=1.8mm) ソフト(t=1.6mm)
ボールピボット
ベアリングホルダー (56) (54) (52) (50) (48)

ピニオンギヤ 23 T スパーギヤ 88 T
モーター カワダ MX-6 / 8 ターン
バッテリー ドライホップ4200 mAh

memo 予選4位 エキシビジョン3位

チューブダンパー テフロン軽量オイルダンパー
フロントタイヤ柔らかめ使用