

は、キット標準

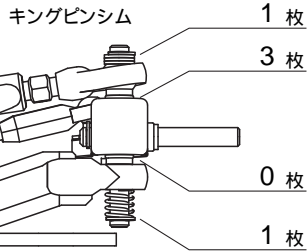

車高 4.0 mm

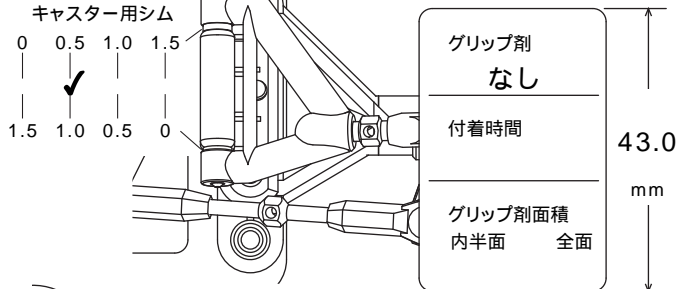

グリップ剤 なし	43.0 mm
付着時間	
グリップ剤面積 内半面 全面	

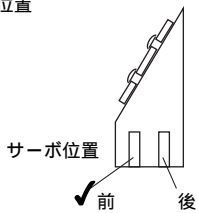
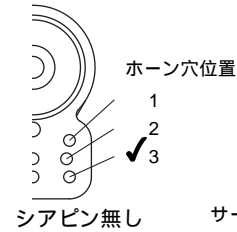

フロントタイヤ  
#RS-450  
Lラバースーパーハード  
ホイール #RSZ-125S  
クリヤソフトタイプ

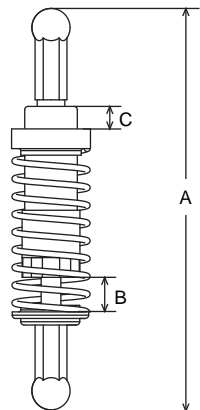

オイルダンパー	標準 67mm	
ダンパー自由長(A)	mm	
シャシ取付後	標準 64mm	全備時 mm
シャフト長(B)	標準 5mm	全備時 mm
テンション(C)	標準 5.5mm	mm
オイル #	標準 #300	
オイル #	150	
スプリング	ソフト 0.9(葉)	ミディアム 1.0(葉) <input checked="" type="checkbox"/> ハード 1.0(葉)

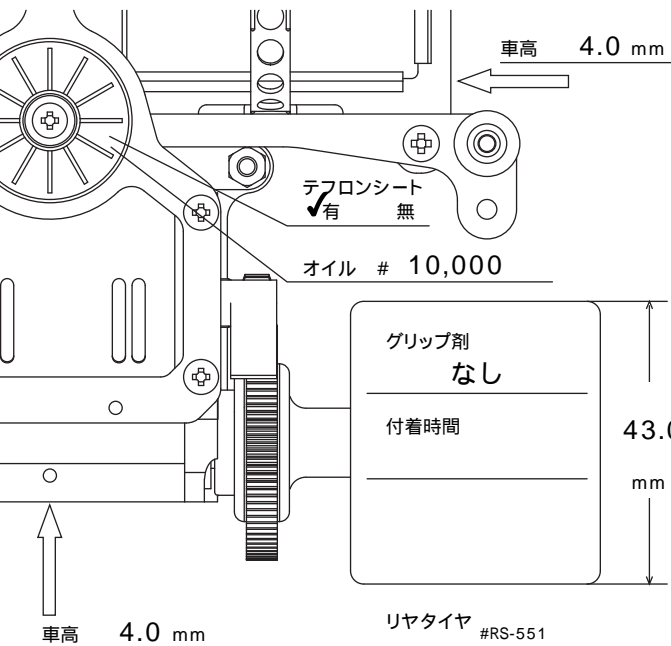

グリップ剤 なし	43.0 mm
付着時間	

リヤタイヤ #RS-551  
Lラバースーパーハード  
ホイール #RSZ-126S  
クリヤソフトタイプ

# M300RSX

EXCITING PERFORMANCE RACING CAR

## SETTING SHEET

DATE 2005 . 9 . 27

ドライバー 飯塚 幸司(TNレーシング)

コース J-SPEED

環境	<input checked="" type="checkbox"/> インドア	アウトドア
路面	<input checked="" type="checkbox"/> アスファルト	コンクリート カーペット
路面状況	<input checked="" type="checkbox"/> 良い	悪い
気温	25	湿度 40 % 路面温度 約25

ボディ プロトフォーム スピード12

シャーシ 標準(t=2.1mm) ソフト(t=1.8mm)

アッパーアームマウント -15° -10° -5° -0°

サスボール  
アッパーアーム側      
ロアアーム側

Fサススプリング  
Sソフト 0.40 #KM-17SS ソフト 0.45 #KM-17S ミディアム 0.50 #KM-17 ハード 0.55 #KM-17H

トー イン アウト 0.5°

初期キャンバー角 3°

バンブ イン アウト

Tバー 標準(t=1.8mm) ソフト(t=1.6mm)

ボールジョイント

ベアリングホルダー  
56 54 52 50 48

ピニオンギヤ 29 T スパーギヤ 96 T

モーター / 10 ターン

バッテリー GP3700 TNマッチド mAh

memo

超ハイグリップサーキットでした。

当日の最速ラップ記録

グリップ剤は不可のコースです。