

SV-10 Sigma

SETTING SHEET

Date 日付 03 . 1 . 12 Driver ドライバー 新井800

Course コース クレスト

Course Condition コースコンディション カーペット

Temperature 気温 12 °C Humidity 湿度 41 % Track Temperature 路面温度 10 °C

Front Section フロントセクション

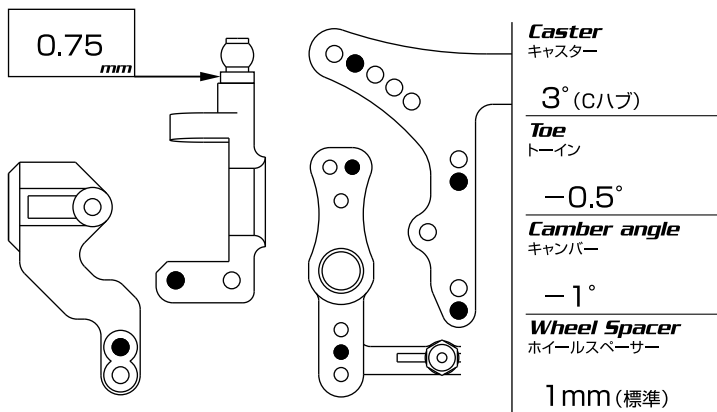

Rear Section リヤセクション

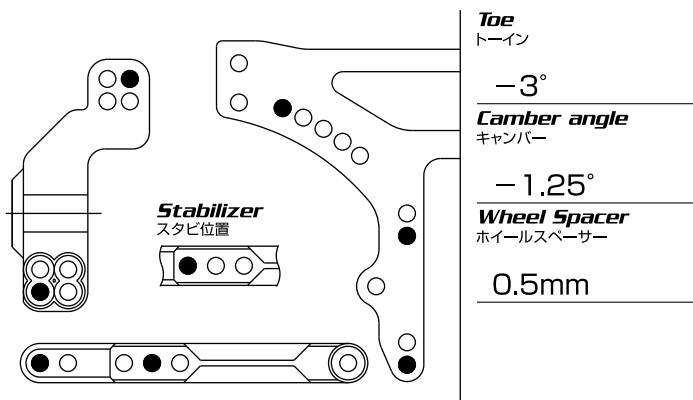

Tire タイヤ	エコ-24Y	Motor モーター	エコ-TS
Inner インナー	エコ-レッド	Servo サーボ	JR
Wheel ホイール	ディッシュ	ESC アンブ	キーエンス
Liquid Traction トラクション剤	FX-II	Battery バッテリー	エコ-3300
Body ボディ	プロトフォーム	Wing ウィング	ノーマル
Result レース結果	TQ 優勝		

Damper ダンパー



	Front フロント	Rear リヤ
Piston ピストン	φ 1.1 (J-3) 2穴	φ 1.1 (J-3) 2穴
Oil オイル	350	350
Spring スプリング	SX-28h	SX-28h
Limiters ボトムストップバー	無し	無し
Etc その他		

Rear リヤ

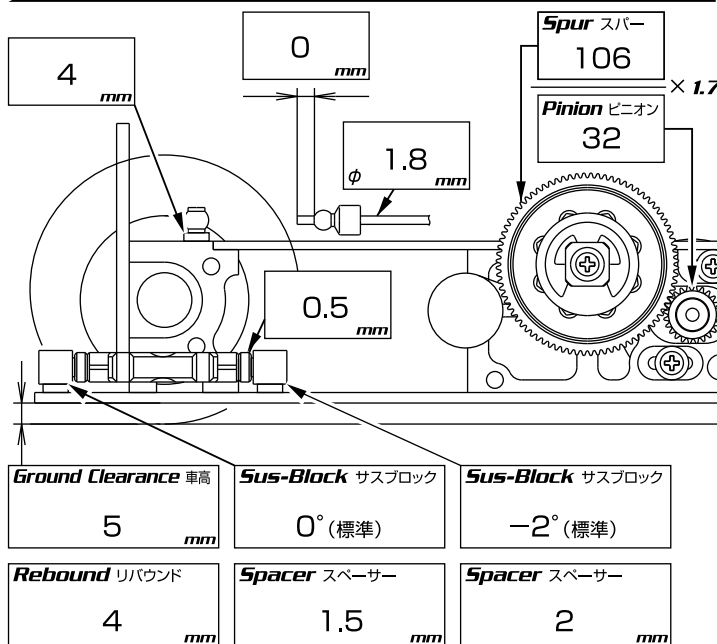

Front フロント

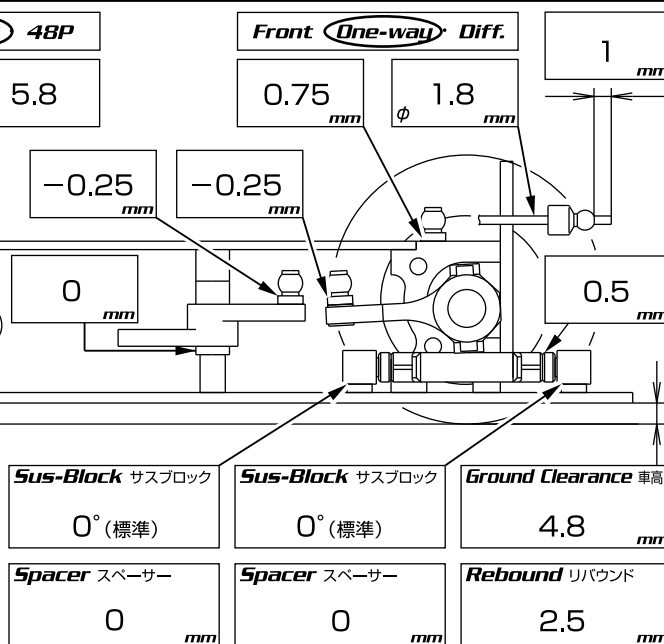

Ground Clearance 車高	5 mm	Sus-Block サスブロック	0° (標準)	Sus-Block サスブロック	-2° (標準)
Rebound リバウンド	4 mm	Spacer スペーサー	1.5 mm	Spacer スペーサー	2 mm

Sus-Block サスブロック	0° (標準)	Sus-Block サスブロック	0° (標準)	Ground Clearance 車高	4.8 mm
Spacer スペーサー	0 mm	Spacer スペーサー	0 mm	Rebound リバウンド	2.5 mm

Note

リヤスキッド0.5°
48ピッチより64ピッチの方が転がるので良い。
リバウンドはよくガタと間違える人が多いので気を付けてください。