

SV-10 Sigma SETTING SHEET

Date 日付

Driver ドライバー

03 . 5 . 4

林 厚志

Course コース

ラジコンショップ太治&HPIチャレンジカップ

Course Condition コースコンディション

けっこう良かった

Temperature 気温

Humidity 湿度

Track Temperature 路面温度

29-30 °C

%

40-50 °C

Front Section フロントセクション

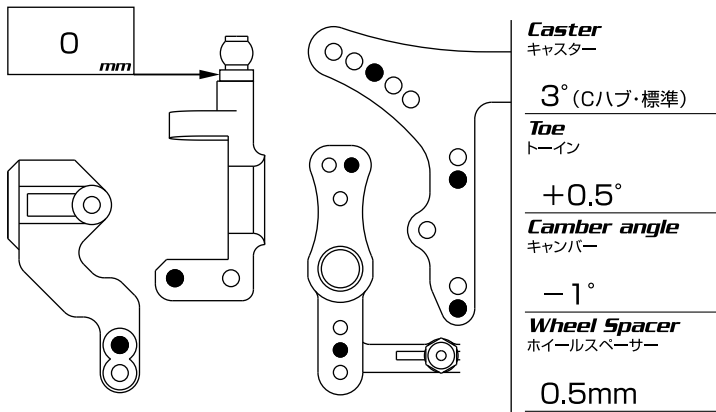

Rear Section リヤセクション

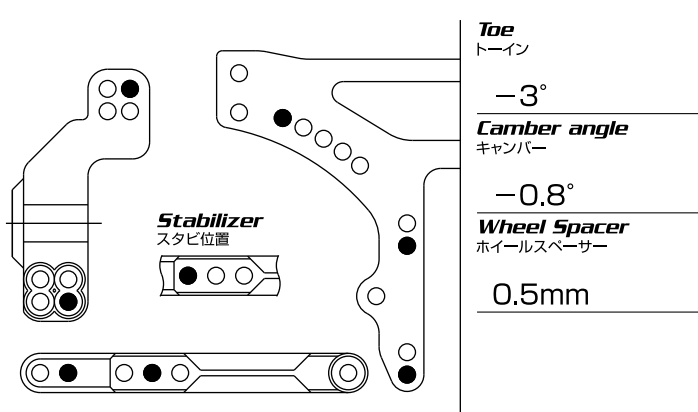

Tire タイヤ	予選36R 決勝32R	Motor モーター	カワダ M1-236B リビルダブルVSストックR
Inner インナー	カワダ TU-31MS 軽量モールドインナーミディアムソフト	Servo サーボ	JR DS8455
Wheel ホイール	カワダ WD-41 カワダ WD-31 6メッシュ デイツシュ	ESC アンブ	KO
Liquid Traction トラクション剤	WD40	Battery バッテリー	サンヨー-3300
Body ボディ	タイプD	Wing ウイング	ノーマル
Result レース結果	予選TQ 45-8分8秒779	決勝Aメイン1位 44-8分9秒253	

Damper ダンパー



	Front フロント	Rear リヤ
Piston ピストン	φ 1.1 (J-3) 2穴	φ 1.1 (J-3) 2穴
Oil オイル	350	350
Spring スプリング	SX-28j	SX-28j
Limiters ボトムストップバー		
Etc その他		

Rear リヤ

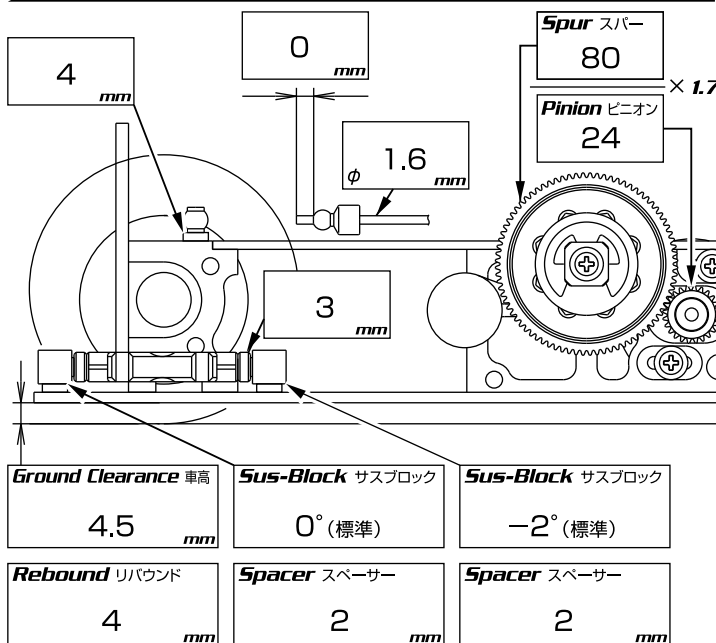

フロント Front

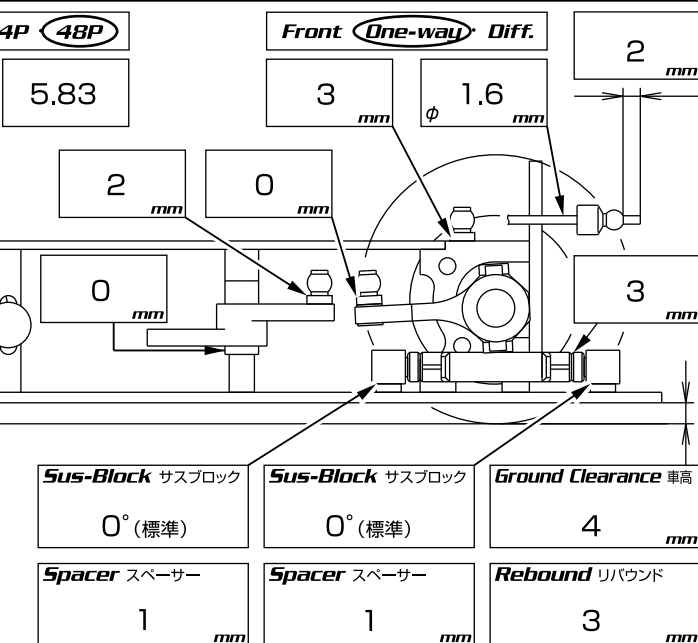

Ground Clearance 車高	4.5 mm	Sus-Block サスブロック	0° (標準)	Sus-Block サスブロック	-2° (標準)
Rebound リバウンド	4 mm	Spacer スペーサー	2 mm	Spacer スペーサー	2 mm

Sus-Block サスブロック	0° (標準)	Sus-Block サスブロック	0° (標準)	Ground Clearance 車高	4 mm
Spacer スペーサー	1 mm	Spacer スペーサー	1 mm	Rebound リバウンド	3 mm

Note

ホイールハブ (カワダスーパーリアハブ) を使用