

SETTING SHEET

FRONT

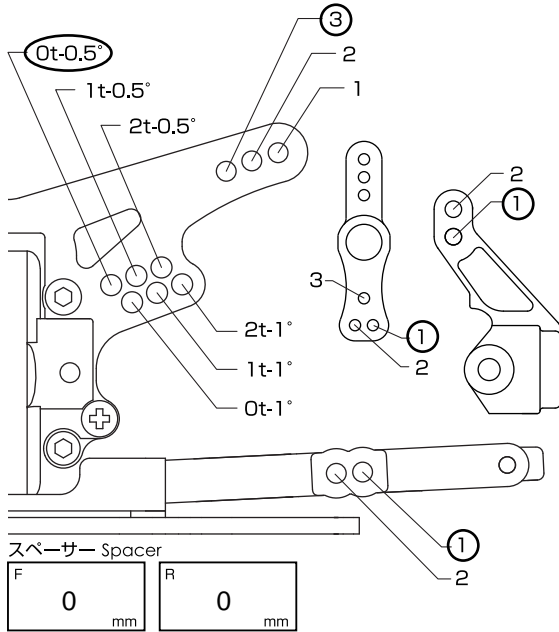

車高 Ground clearance **4.1 mm**

リバウンド Rebound **4 mm**

キャンバー角 Camber angle **0.8 °**

トー角 Toe angle **トーアウト 1 °**

カスター角 Caster angle 3° (STD) °

フロントドライブ Front Drive ファンウェイ One-way デフ Ball-diff

スタビライザー STABILIZER φ1.2 φ1.4 φ1.6 φ1.8

無し mm

Memo

SHOCKS

	フロント Front	リヤ Rear
ピストン Piston	<input type="checkbox"/> φ1.1-1 (STD) 1.1-2穴	<input type="checkbox"/> φ1.2-1 (STD) 1.1-2穴
オイル Oil	# 350	# 300
スプリング Spring	SX-28e	SX-28e
ボトムストップパー Limiters		

TIRES

タイヤ Tire	CS22
インナー Inner	ボンバーレッド
ホイール Wheel	WD-31 エアロディッシュホイール
トラクション剤 Liquid traction	タイヤツーク

BODY

ボディ Body	ダッチ2.0
ウイング Wing	付属

ELECTONICS

サーボ Servo	JR DS-8455
受信器 Receiver	KO
アンブ E.S.C.	KO
バッテリー Battery	GP3300

MOTOR

モーター Motor	M11-238 NEW VT ストック
ギヤ比 Final gear ratio	64ピッチ
スーパーSpur	$\frac{96 T}{31 T} \times 1.75 = 5.42$
ピニオンPinion	

REAR

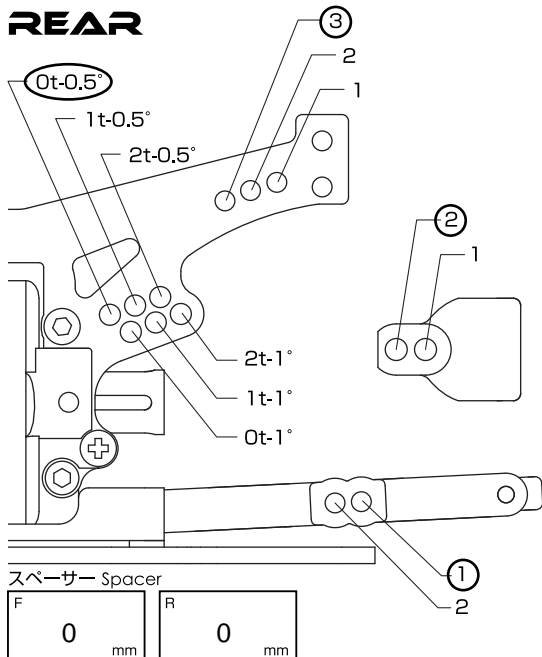

車高 Ground clearance **4.6 mm**

リバウンド Rebound **4 mm**

キャンバー角 Camber angle **0.5 °**

トー角 Toe angle 2° (STD/Hub) **2.5 °**

Rサブブロック R sus. block 0° (STD) +0.5° (OP) +1° (OP)

スタビライザー STABILIZER φ1.2 φ1.4 φ1.6 φ1.8

無し mm

Memo

NOTE

- 使用オプションパーツ
- SY-53 ステアリング・リンケージ・バー
 - SY-54 ワンウェイ用スプリング
 - SY-64 バンパーサポートプレート
 - B-30 カーボンスパーギヤサポート
 - SK-2C セラミックデフボール