

この度は、FOC05 チューブダンパーセットをお買い上げいただき誠にありがとうございます。
 本製品は、タミヤ製Cカーに当社製モーターマウントセット (FOC04) を取り付けられた際に使用可能になる
 チューブダンパーセットです。
 Cカー標準ではできなかったロール制御が行えるようになり、安定したコーナリングを実現します。
 標準の樹脂製チューブダンパーをアルミ削り出しの高精度チューブダンパー (KD77) に変更するとさら
 に安定性、スムーズさが向上しお勧めです。

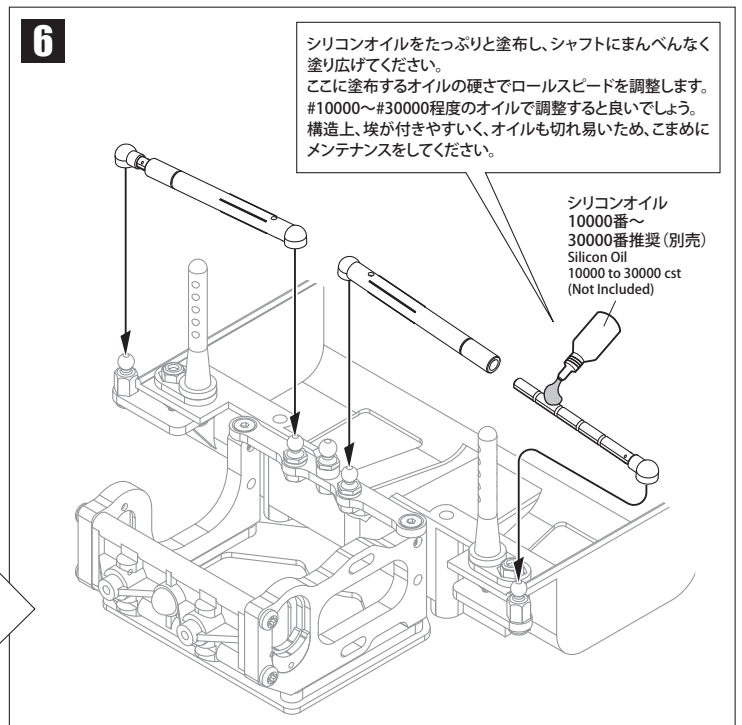
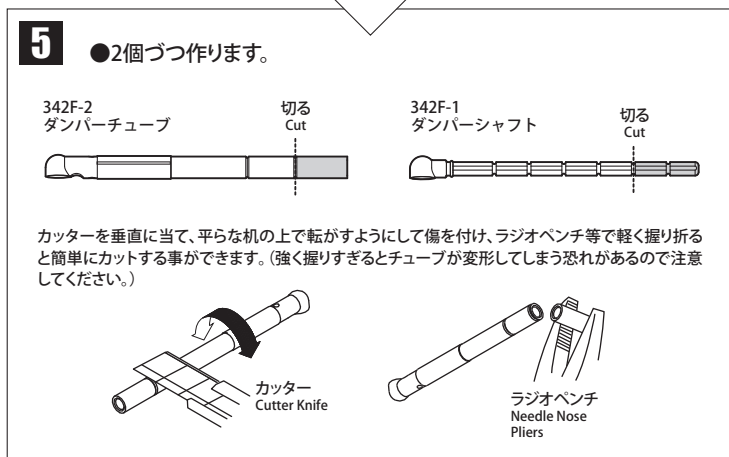
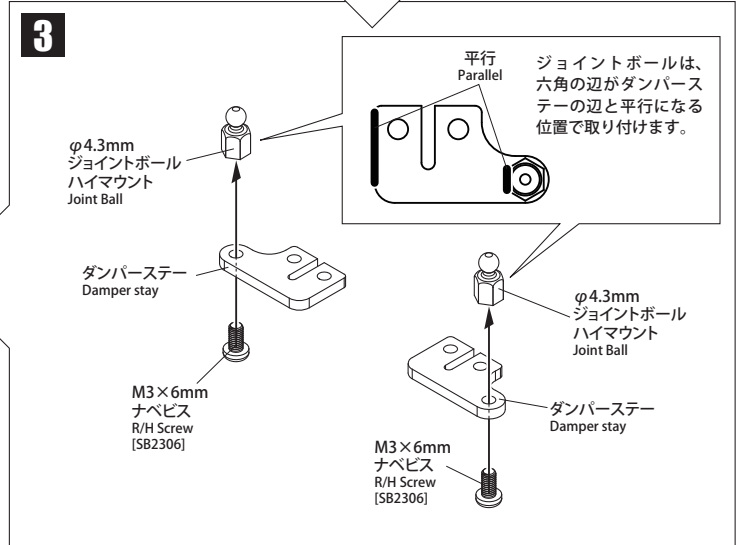
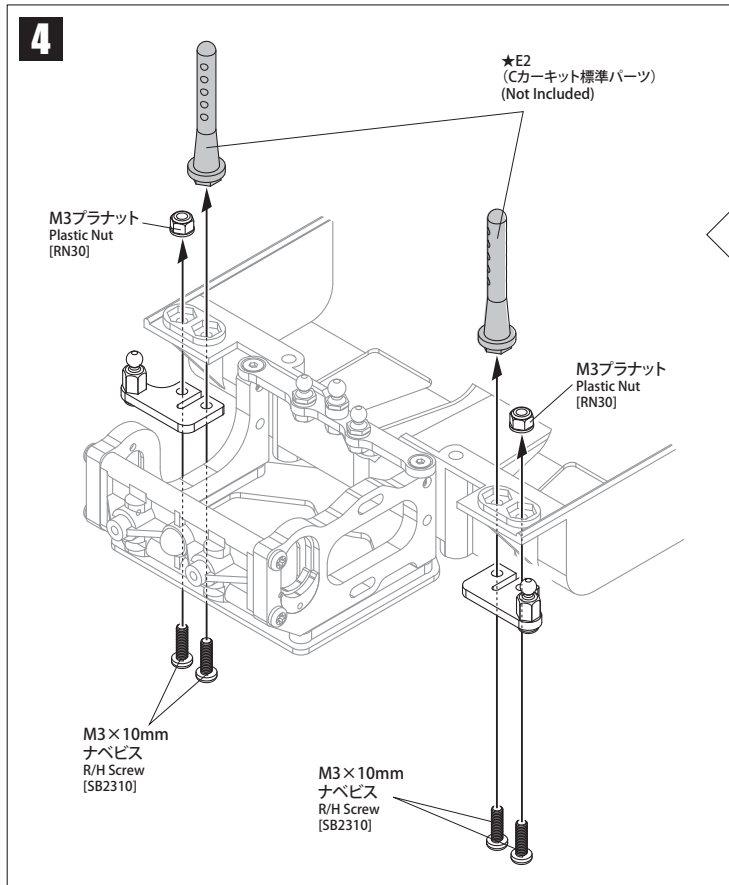
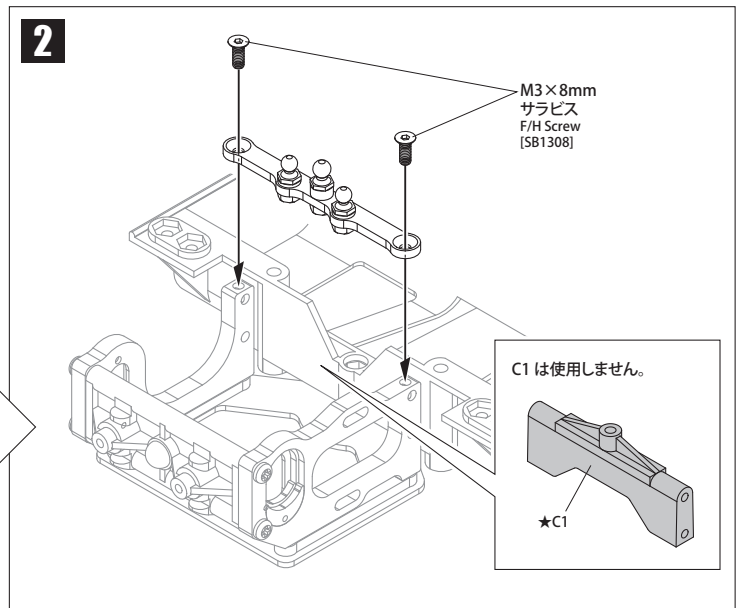
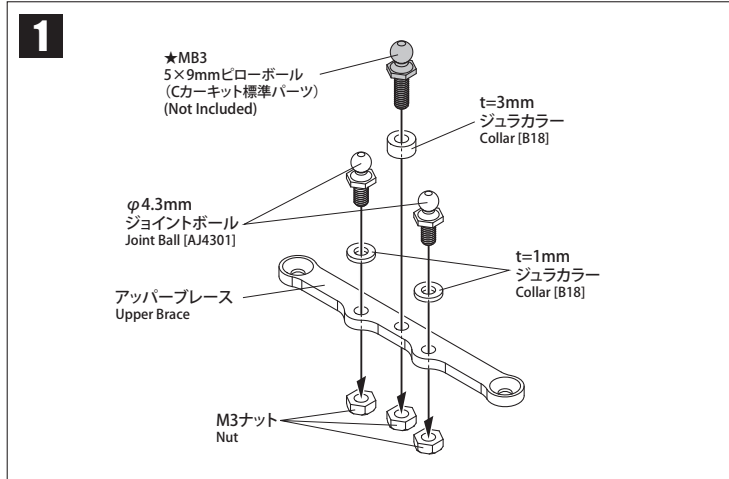

AJ4301	ジョイントボール 座付き φ4.3:5個入	¥400	SB2306	ヘックス鋼ビス スチール3X6:6本入	¥100
RG77	チューブダンパー	¥900	SB2310	ヘックス鋼ビス スチール3X10:6本入	¥100
KD77	HG チューブダンパー:2本入	¥2,000	B18	ジュラカラーセット φ3mm	¥560
RN30	3mmナイロン・ロックナット:10個入	¥400	SK1	シリコンルーブ #10,000	¥600